

System wingo 80 MD

Systemargumentation

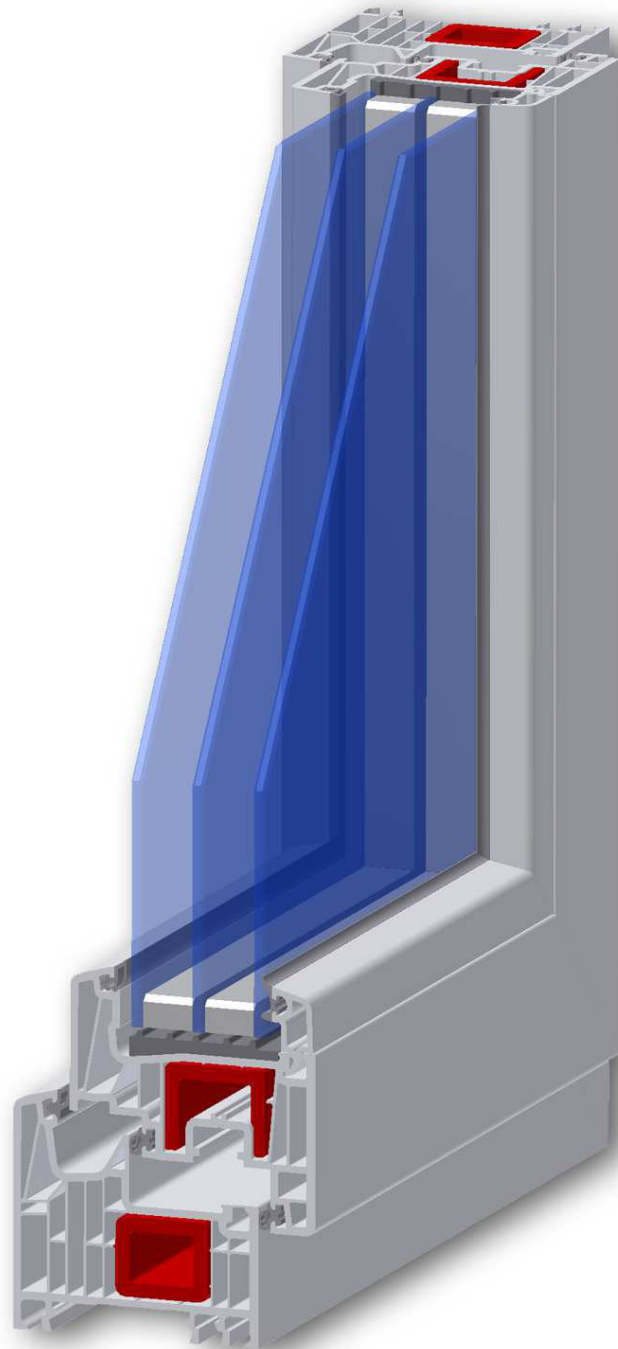

Systemmerkmale wingo 80 MD

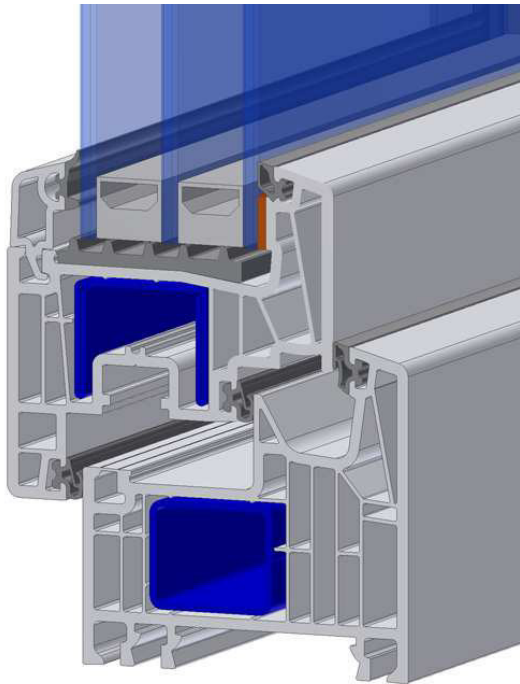

- Fenster- bzw. Fenstertürkonstruktion als Mitteldichtungssystem mit 3 Dichtungsebenen.
- Blendrahmen und Flügel als 8-Kammer - Ausführung.
- PCE - Dichtungen mit Hohlkammer.
- Partielle Schrägfalzausbildung für sichere Wasserabfuhr, problemlose Fertigung und einfache Reinigung.
- Schmale Ansichtsbreiten
Rahmen und Flügel bis zu: 109 mm
Stulp - Kombination : 134 mm
- Sowohl Stahl- als auch die Glasfaserverstärkungen bieten Stabilität und Sicherheit gegen Verformung.
- Sichtbare oder verdeckte Entwässerung des Blendrahmens möglich.
Je nach Bausituation auf mehreren Ebenen.

- Formschlüssig einextrudierte Glasleistendichtung verhindert die Sicht auf den Grundkörper.

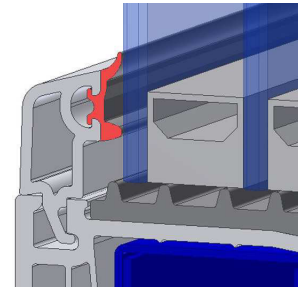

- Glasfalzdämmung zur Isolation des Glasfalzes und Verbesserung des U-Wertes.

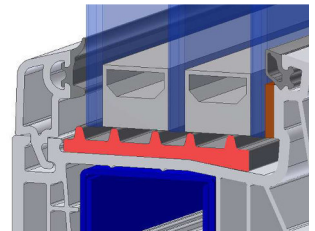

- Reinigungsfreundliche Geometrie im Blendrahmen durch geschlossen Glasleistennut.

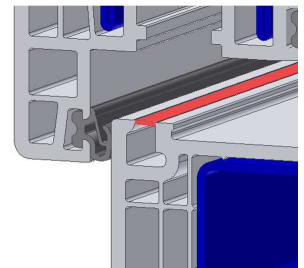

- Sichere Grundklotzmontage durch Hinterrastung.

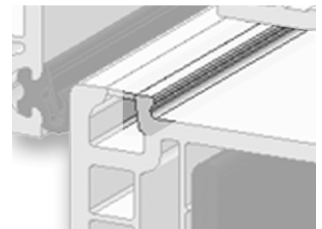

- Optimierte Anordnung des Mitteldichtungsdoms für problemlose Reinigung und sichere Entwässerung.

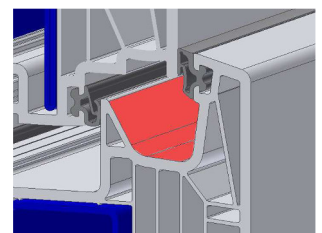

- Montagefläche für Klebeband. Zur Erhöhung der Flügelsteifigkeit.

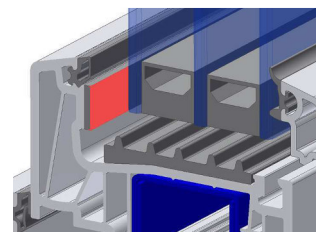

Dichtungstechnik

- Einextrudierte Dichtungen aus TPE mit hervorragendem Rückstellverhalten und ausgezeichneter Dauerelastizität.
- Die vollflächig anextrudierte Glasleistendichtung verdeckt elegant die Sicht von außen auf den Glasleistengrundkörper.
- Die Dichtungsgeometrie gewährleistet sowohl eine hohe Fugendichtigkeit, als auch eine hervorragende Schlagregendichtigkeit.

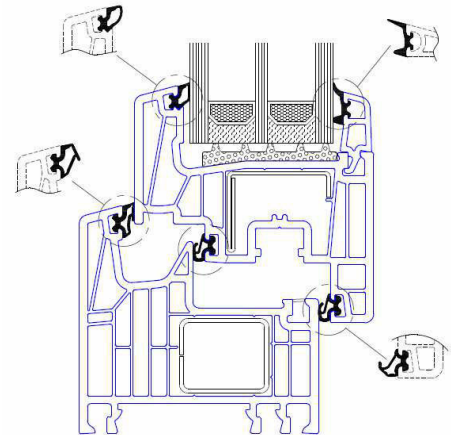

Verglasung

- Geringer Wärmeverlust durch 22 mm Glaseinstand (effektiv 19 mm). Der Randverbund der Isolierglasscheibe steht dadurch tief im Inneren des Profils und bleibt für das Auge unsichtbar.
- Montagefläche für Klebeband im Flügel zur Erhöhung der Flügelsteifigkeit.
- Glasfalzdämmung zur Isolation des Glasfalzes und Verbesserung des U-Wertes
- Große Glasfalztiefe von 65 mm sowohl bei Blendrahmen als auch Flügel ermöglicht den Einbau von Isolierglaspaketen von 24 mm – 48 mm (im Flügel bis 54 mm).

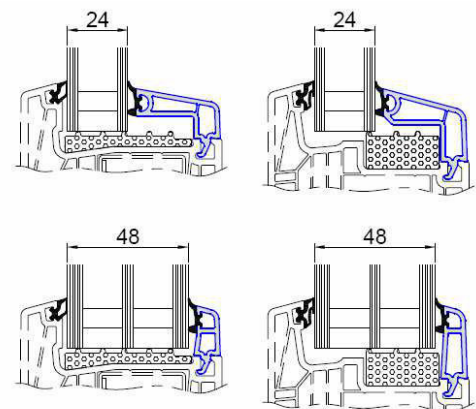

Beschlagtechnik

- Für erhöhte Sicherheitsansprüche ist die Verschraubung der Beschläge im Stahl möglich. Die Beschlagsachse von 13 mm ermöglicht den Einsatz einbruchhemmender Beschlagsteile.
- Euronutsystem ermöglicht den Einbau aller Markenbeschläge.
- Vollautomatischer Beschlagsmontage möglich.

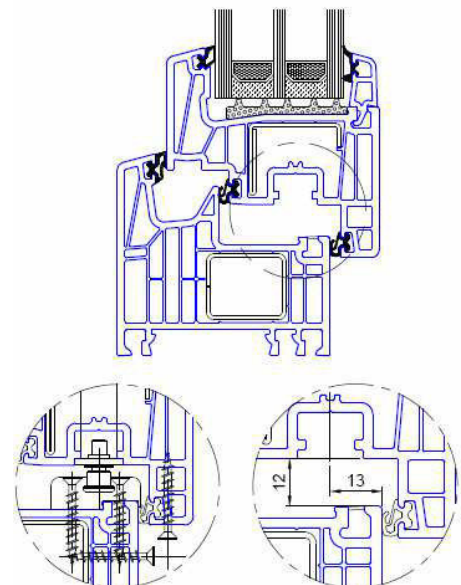

Systemprüfungen



Wärmedämmung *

- $U_f = 1,0 \text{ W}/(\text{m}^2\cdot\text{K})$ nach EN 12412-2 IFT – Prüfbericht 15-003521 (8101 / 8106 mit Stahlverstärkung)
- Mit Verstärkungsprofilen aus glasfaserverstärktem Kunststoff weitere Reduzierung möglich.

Luftdurchlässigkeit *

- bis Klasse 4 nach DIN EN 12207

Schlagregendichtigkeit *

- bis Klasse E 750 nach DIN EN 12208

Wanddicken

- entsprechen den Vorgaben der RAL-GZ 716/1 RAL A

* Details siehe Prüfberichte

Systemmaße

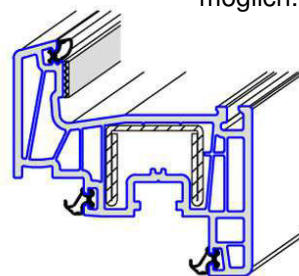
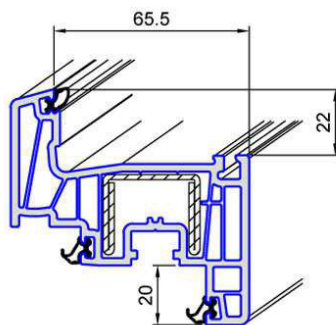
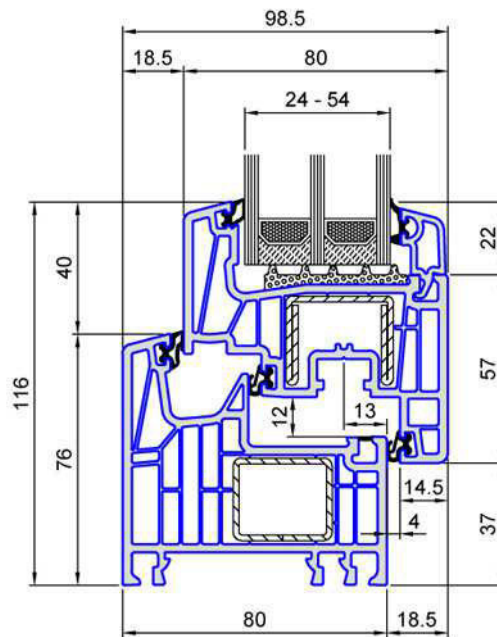

Einbau eines Klebebandes zur Verbesserung der Flügelsteifigkeit möglich.

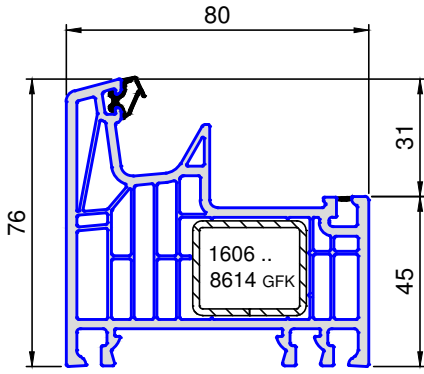

8101 .. Rahmen 76

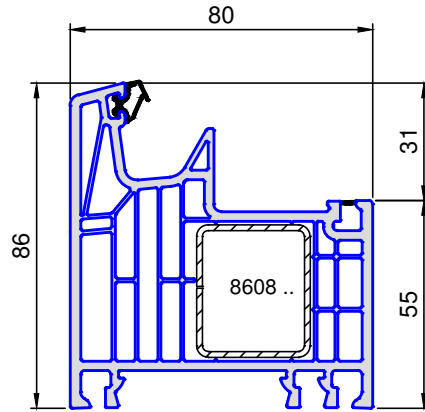

8102 .. Rahmen 86

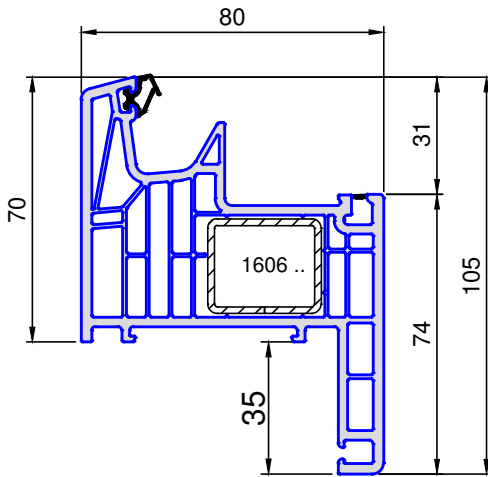

8113 .. Rahmen mit Anschlag

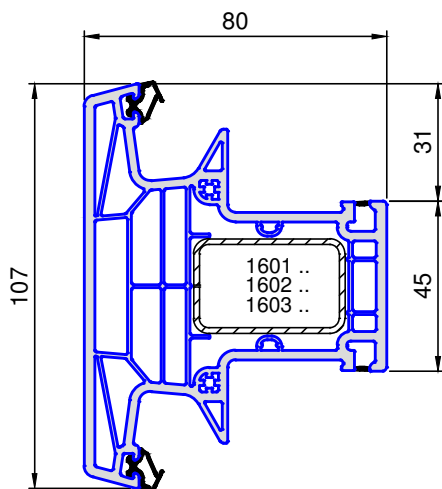

8110 .. Pfosten

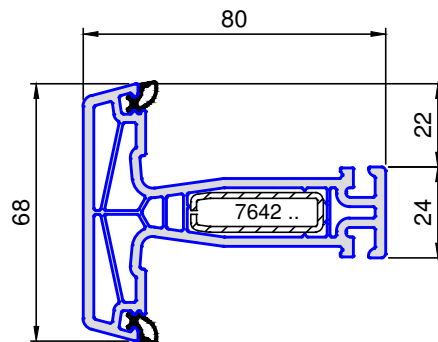

8111 .. Flügelprosse

| | | | | |
|--|--|-----------------------------|------------|-----------------------------|
| Maßstab 1:2 | | Tel.: +49(0)7473 - 9438-0 | 11.03.2015 | Hauptprofile |
| Änderungsstand 28.09.2016 | | Fax.: +49(0)7473 - 9438-250 | B. Dieter | |
| Seite HP 01 | | Email: info@gargiulo.de | DIN A4 | Profilübersicht WINGO MD 80 |
| © GARGIULO GmbH Alle Rechte und technische Änderungen vorbehalten. | | | | |

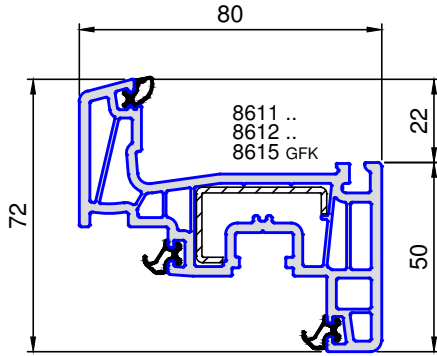

8105 .. Flügel 72 schmal

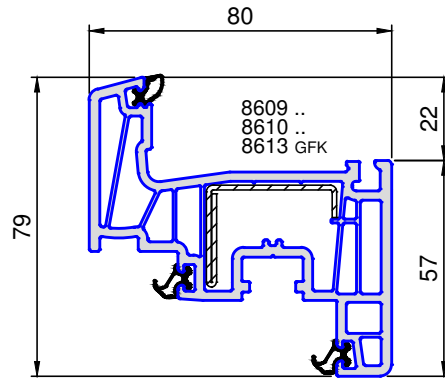

8106 .. Flügel 79

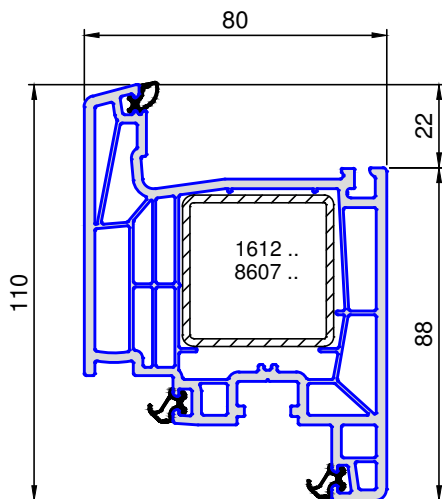

8107 .. Flügel 110

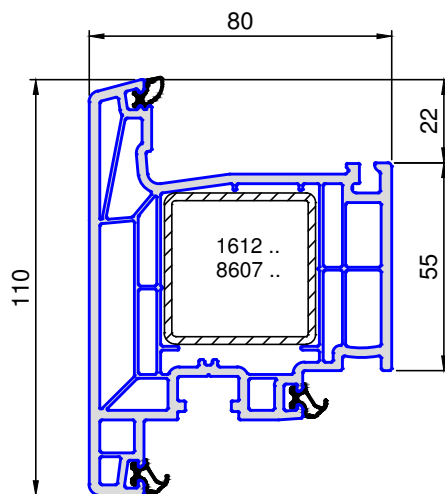

8108 .. Flügel 110 außen öffnend

| | | | | |
|---|---|-----------------------------|------------|-----------------------------|
| Maßstab 1:2 |  | Tel.: +49(0)7473 - 9438-0 | 11.03.2015 | Hauptprofile |
| Änderungsstand 28.09.2016 | | Fax.: +49(0)7473 - 9438-250 | B. Dieter | |
| Seite HP 02 | | Email: info@gargiulo.de | DIN A4 | Profilübersicht WINGO MD 80 |
| © GARGIULO GmbH. Alle Rechte und technische Änderungen vorbehalten. | | | | |

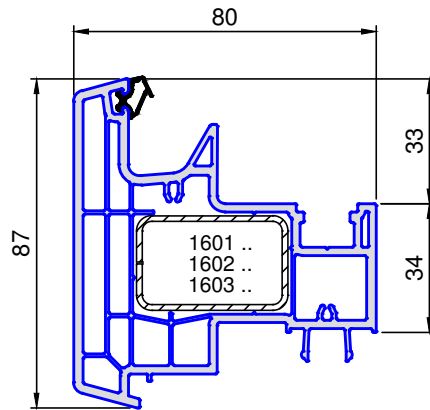

8201 .. Stulp breit

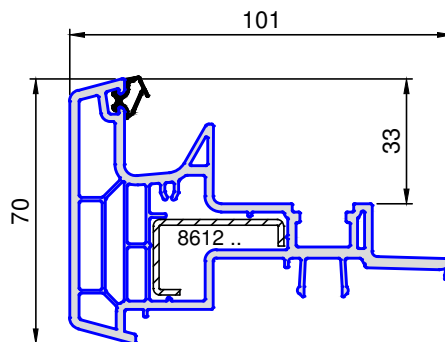

8203 .. Stulp schmal

| | | | | |
|--|---|--|------------|-----------------------------|
| Maßstab 1:2 |  | Tel.: +49(0)7473 - 9438-0 | 11.03.2015 | Nebenprofile |
| Änderungsstand 28.09.2016 | | Fax.: +49(0)7473 - 9438-250 | B. Dieter | |
| Seite NP 01 | | Email: info@gargiulo.de Internet: www.gargiulo.de | DIN A4 | Profilübersicht WINGO MD 80 |
| © GARGIULO GmbH Alle Rechte und technische Änderungen vorbehalten. | | | | |

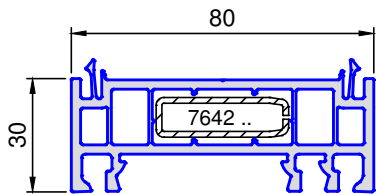

8213 .. Verbreiterung 30 / 80 mm

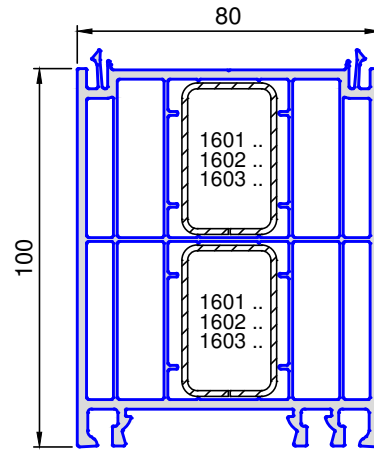

8214 .. Verbreiterung 100 / 80 mm

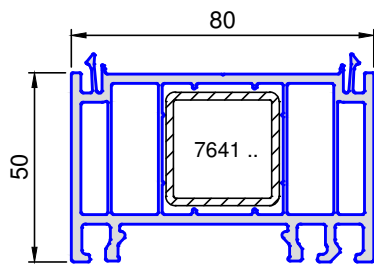

1244 .. Verbreiterung 50 / 80 mm

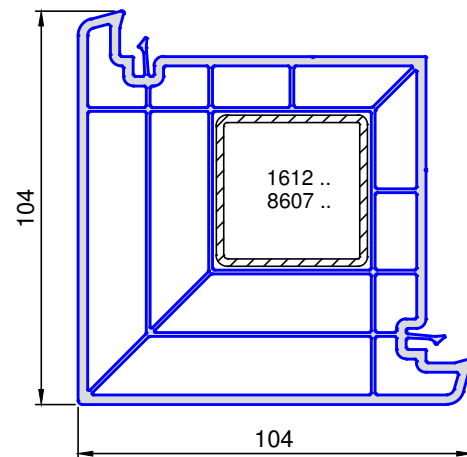

8216 .. Eckprofil 80 mm

| | | | | |
|--|---|-----------------------------|---------------------------|--------------|
| Maßstab 1:2 |  | Tel.: +49(0)7473 - 9438-0 | 11.03.2015 | Nebenprofile |
| Änderungsstand 28.09.2016 | | Fax.: +49(0)7473 - 9438-250 | B. Dieter | |
| Seite NP 02 | | Email: info@gargiulo.de | Internet: www.gargiulo.de | DIN A4 |
| © GARGIULO GmbH Alle Rechte und technische Änderungen vorbehalten. | | | | |

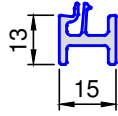

1227 .. Distanzprofil

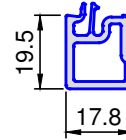

5265 .. Distanzprofil

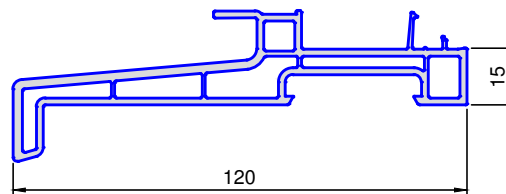

8222 .. Fensterbank 120x15

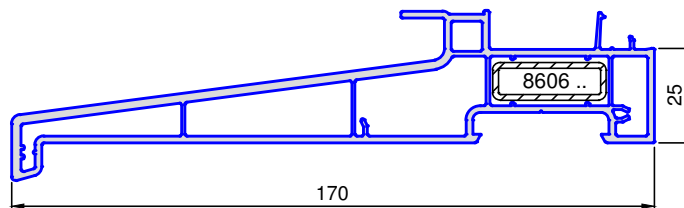

8223 .. Fensterbank 170x25

| | | | | |
|--|---|-----------------------------|------------|-----------------------------|
| Maßstab 1:2 |  | Tel.: +49(0)7473 - 9438-0 | 11.03.2015 | Nebenprofile |
| Änderungsstand 28.09.2016 | | Fax.: +49(0)7473 - 9438-250 | B. Dieter | |
| Seite NP 03 | | Email: info@gargiulo.de | DIN A4 | Profilübersicht WINGO MD 80 |
| © GARGIULO GmbH Alle Rechte und technische Änderungen vorbehalten. | | | | |

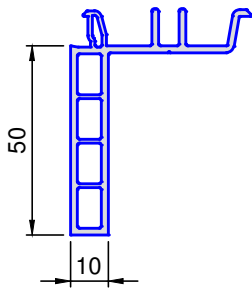

7274 .. FB-Anschluss

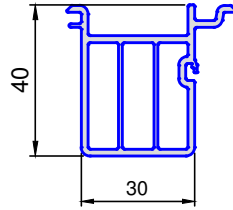

7275 .. FB-Anschlussprofil

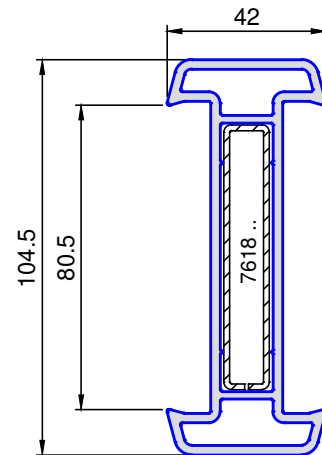

8215 .. Kopplung 80 mm

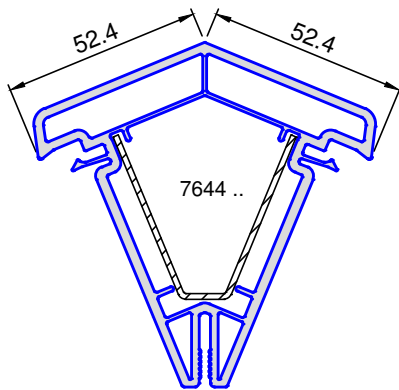

7208 .. Eckprofil 135°

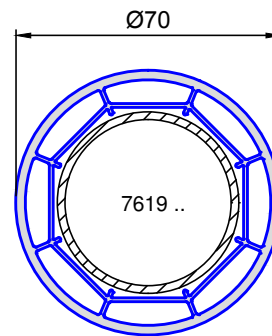

7297 .. KS-Rohr

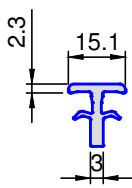

7225 .. Verbindungsstück

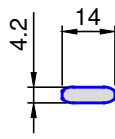

7236 .. Verbindungsfeder

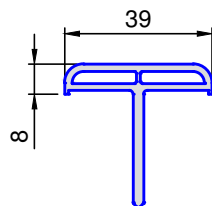

1219 .. Verglasungsprofil 1

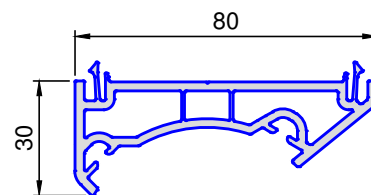

8217 .. Eckprofil variabel

| | | | | |
|--|---|-----------------------------|------------|-----------------------------|
| Maßstab 1:2 |  | Tel.: +49(0)7473 - 9438-0 | 11.03.2015 | Nebenprofile |
| Änderungsstand 28.09.2016 | | Fax.: +49(0)7473 - 9438-250 | B. Dieter | |
| Seite NP 04 | | Email: info@gargiulo.de | DIN A4 | Profilübersicht WINGO MD 80 |
| © GARGIULO GmbH Alle Rechte und technische Änderungen vorbehalten. | | | | |

Verglasung Flügel

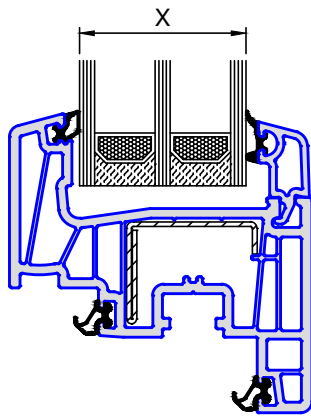

Festverglasung Rahmen

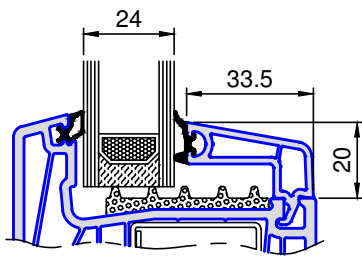
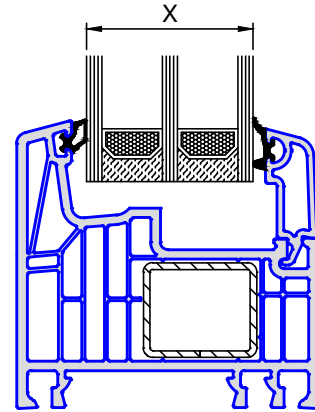

Glas 24 mm

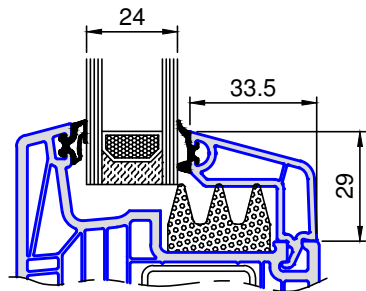
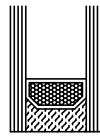

**8212 ..
Glasleiste Festverglasung
Glas 24mm**

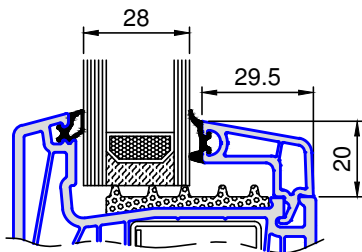

Glas 28 mm

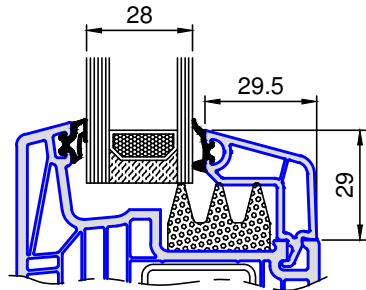
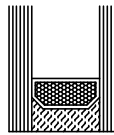

**8211 ..
Glasleiste Festverglasung
Glas 28mm**

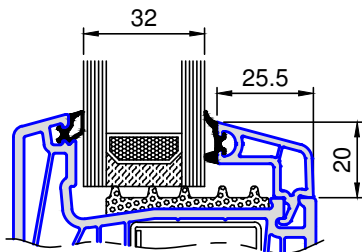

Glas 32 mm

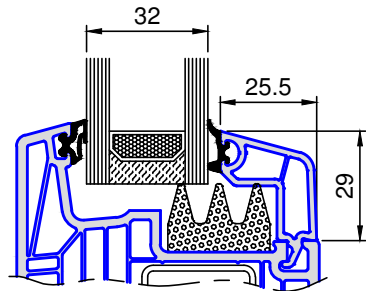
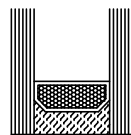

**8210 ..
Glasleiste Festverglasung
Glas 32mm**

**8205 ..
Glasleiste
Glas 32mm**

| | | | | |
|--|--|-----------------------------|------------|-----------------------------|
| Maßstab 1:2 | | Tel.: +49(0)7473 - 9438-0 | 11.03.2015 | Nebenprofile |
| Änderungsstand 28.09.2016 | | Fax.: +49(0)7473 - 9438-250 | B. Dieter | Glasleisten |
| Seite GL 01 | | Email: info@gargiulo.de | DIN A4 | Profilübersicht WINGO MD 80 |
| © GARGIULO GmbH Alle Rechte und technische Änderungen vorbehalten. | | | | |

Verglasung Flügel

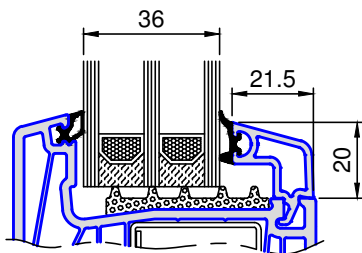
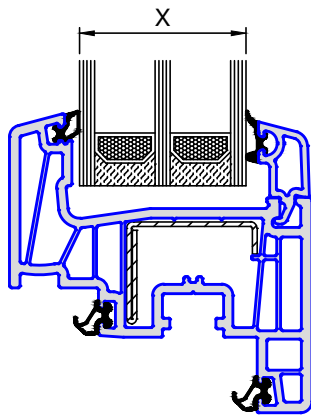

**7220 ..
Glasleiste
Glas 36mm**

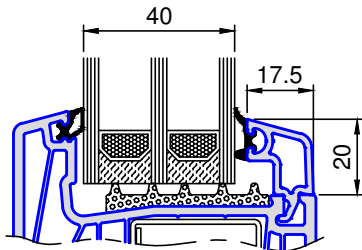

**7219 ..
Glasleiste
Glas 40mm**

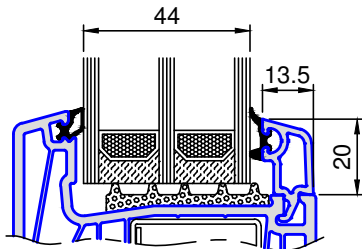

**7218 ..
Glasleiste
Glas 44mm**

Glas 36 mm

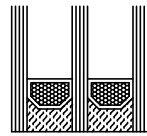

Glas 40 mm

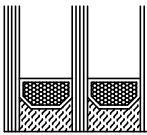

Glas 44 mm

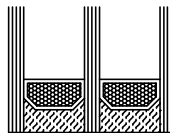

Festverglasung Rahmen

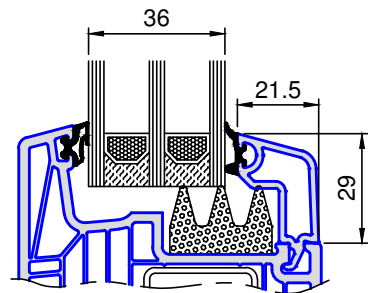
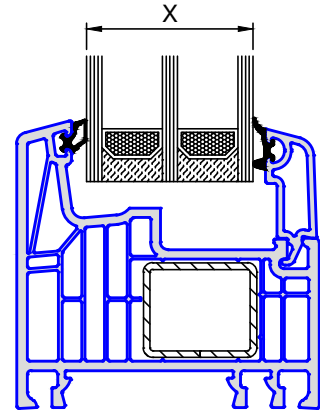

**7223 ..
Glasleiste Festverglasung
Glas 36mm**

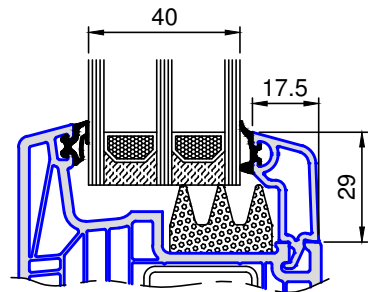

**7222 ..
Glasleiste Festverglasung
Glas 40mm**

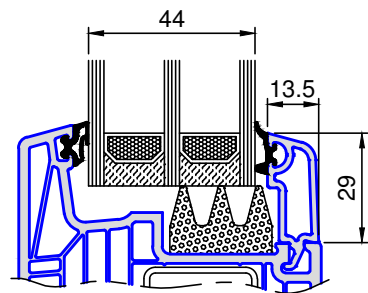

**8209 ..
Glasleiste Festverglasung
Glas 44mm**

| | | | | |
|--|--|-----------------------------|------------|-----------------------------|
| Maßstab 1:2 | | Tel.: +49(0)7473 - 9438-0 | 11.03.2015 | Nebenprofile |
| Änderungsstand 28.09.2016 | | Fax.: +49(0)7473 - 9438-250 | B. Dieter | Glasleisten |
| Seite GL 02 | | Email: info@gargiulo.de | DIN A4 | Profilübersicht WINGO MD 80 |
| © GARGIULO GmbH Alle Rechte und technische Änderungen vorbehalten. | | Internet: www.gargiulo.de | | |

Verglasung Flügel

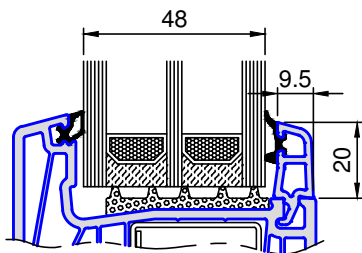
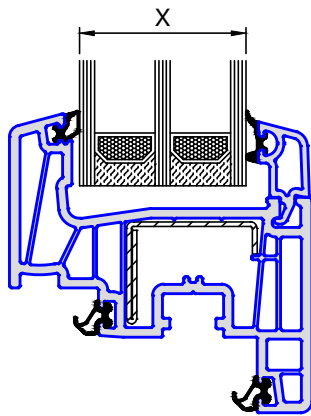

**7217 ..
Glasleiste
Glas 48mm**

Glas 48 mm

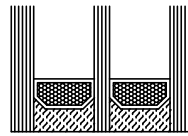

Festverglasung Rahmen

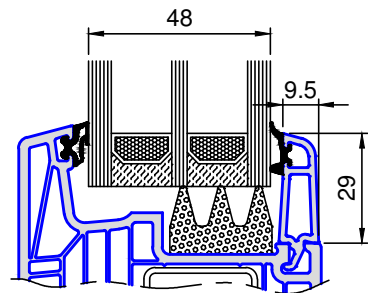
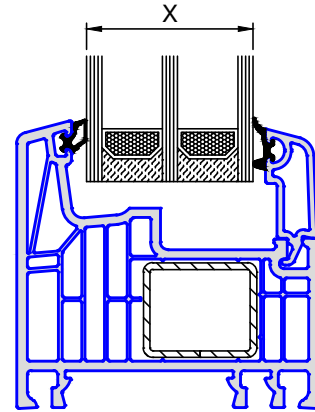

**8208 ..
Glasleiste Festverglasung
Glas 48mm**

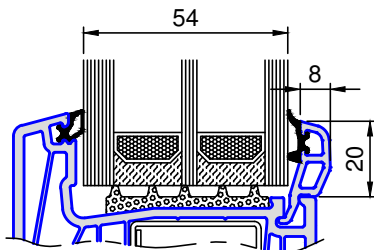

**7230 ..
Glasleiste
Glas 54mm**

Glas 54 mm

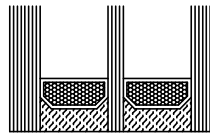

Optional Glasleiste Rund

Glas 36 mm

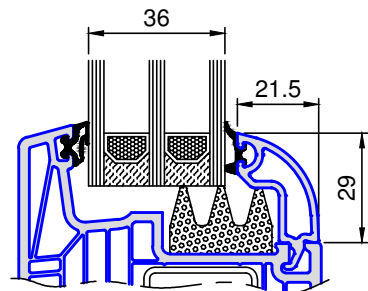
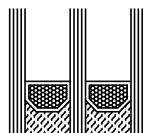

**7234 ..
Glasleiste Rund Festverglasung
Glas 36mm**

| | | | | |
|--|--|-----------------------------|------------|-----------------------------|
| Maßstab 1:2 | | Tel.: +49(0)7473 - 9438-0 | 11.03.2015 | Nebenprofile |
| Änderungsstand 28.09.2016 | | Fax.: +49(0)7473 - 9438-250 | B. Dieter | Glasleisten |
| Seite GL 03 | | Email: info@gargiulo.de | DIN A4 | Profilübersicht WINGO MD 80 |
| © GARGIULO GmbH Alle Rechte und technische Änderungen vorbehalten. | | | | |

Aluminium Schwelle wingo MD 80

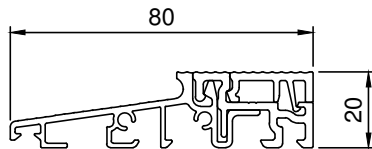

**8401 ..
Schwelle Alu EV1 20 / 70 mm**

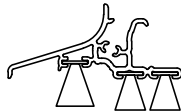

**8402 ..
Wetterschenkel Alu EV1 incl. Bürsten**

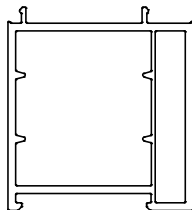

**8403 ..
Verbreiterung 49 / 50 mm grau (Reg.)**

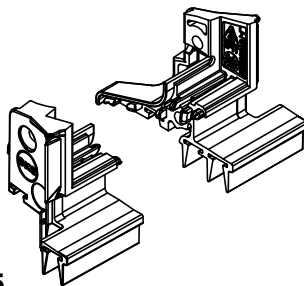

**8405 ..
Endkappen Wetterschenkel grau**

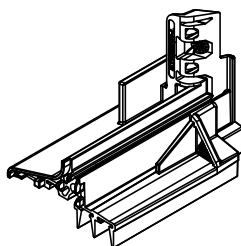

**8406 ..
Stulpendkappen Wetterschenkel grau links**

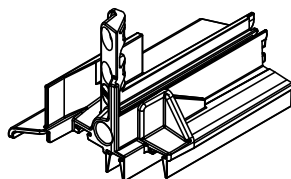

**8407 ..
Stulpendkappen Wetterschenkel grau rechts**

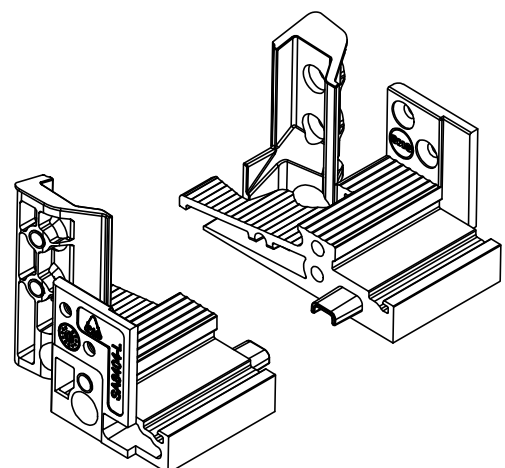
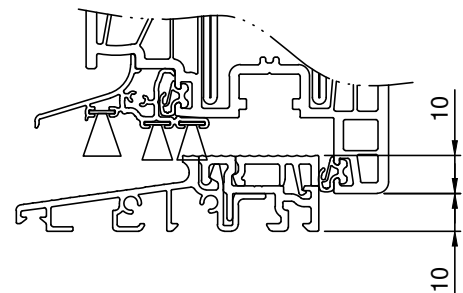
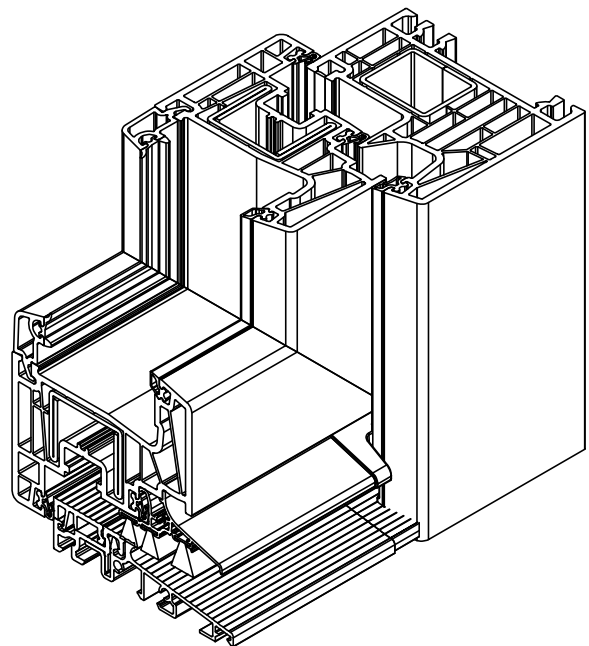

**8404 ..
Schwellenadapter grau
mit Falz- und Schwellendichtungen**

| | | | | |
|--|--|-----------------------------|------------|-----------------------------|
| Maßstab 1:2 | | Tel.: +49(0)7473 - 9438-0 | 11.03.2015 | Aluminium Schwelle |
| Änderungsstand 28.09.2016 | | Fax.: +49(0)7473 - 9438-250 | B. Dieter | |
| Seite AS 01 | | Email: info@gargiulo.de | DIN A4 | Profilübersicht WINGO MD 80 |
| © GARGIULO GmbH Alle Rechte und technische Änderungen vorbehalten. | | Internet: www.gargiulo.de | | |

Zubehör wingo MD 80

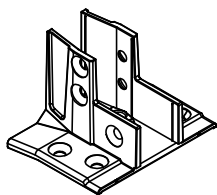

8307 .. Verbinder für Sprosse

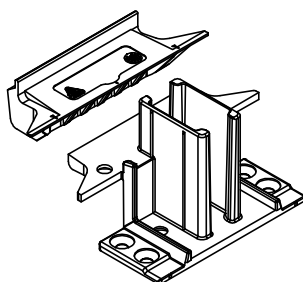

8308 .. Verbinder für Pfosten

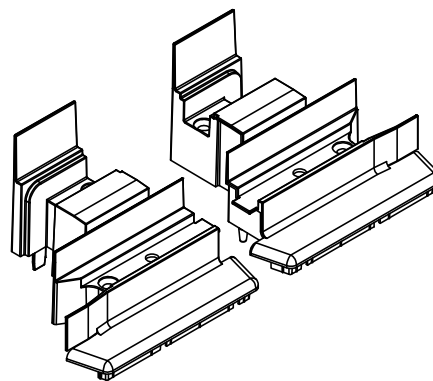

8303 .. Stulpabdeckung breit
00 weiß
02 olivbraun

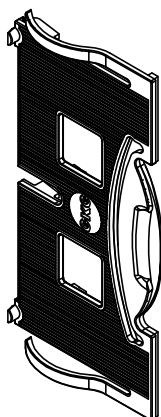

8301 .. Klotzbrücke Flügel

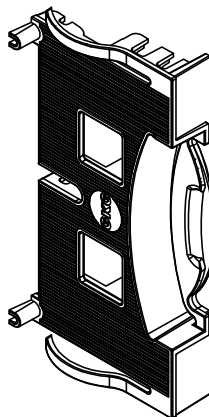

8302 .. Klotzbrücke Rahmen

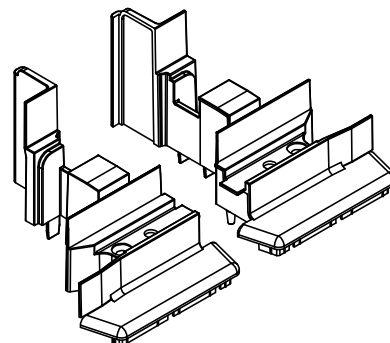

8309 .. Stulpabdeckung schmal
00 weiß
02 olivbraun



7329 .. Auflaufklotz
Flügel AD und MD



1417 .. Nutabdeckung
00 weiß
02 olivbraun

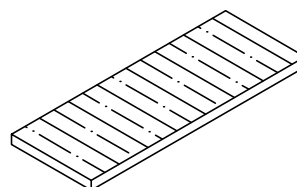

| | |
|---------|------|
| 1403 00 | 1 mm |
| 1404 00 | 2 mm |
| 1405 00 | 3 mm |
| 1406 00 | 4 mm |
| 1407 00 | 5 mm |
| 1408 00 | 6 mm |

Verglasungsklotz 100 x 34 mm



8617 .. Reparaturdichtung
00 schwarz
04 papyrusweiss
schweißbar



7654 .. Reparaturdichtung
00 schwarz
04 papyrusweiss
schweißbar

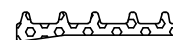

8408 .. Falzdämmung Flügel



8618 .. Reparaturdichtung
00 schwarz
04 papyrusweiss
schweißbar



7669 .. Reparaturdichtung
00 schwarz
04 papyrusweiss
schweißbar



8409 .. Falzdämmung Rahmen



8410 .. Dichtstreifen Verbreiter

Abbildungen symbolisch

| | | | | |
|--|--|-----------------------------|------------|-----------------------------|
| Maßstab 1:2 | | Tel.: +49(0)7473 - 9438-0 | 11.03.2015 | Zubehör |
| Änderungsstand 28.09.2016 | | Fax.: +49(0)7473 - 9438-250 | B. Dieter | |
| Seite Z 01 | | Email: info@gargiulo.de | DIN A4 | Profilübersicht WINGO MD 80 |
| © GARGIULO GmbH Alle Rechte und technische Änderungen vorbehalten. | | | | |

Dualschalen wingo MD 80

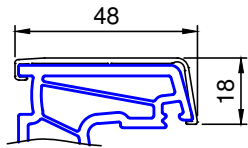

8701 .. Dualschale Flügel 79

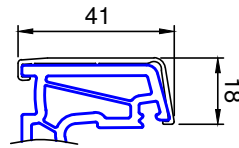

8702 .. Dualschale Flügel 72 schmal

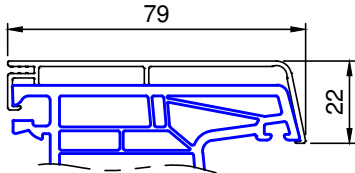

8703 .. Dualschale Rahmen 76

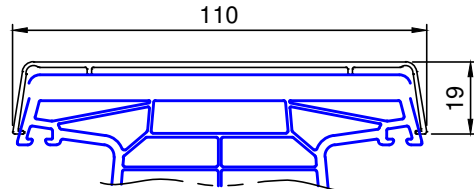

8704 .. Dualschale Pfosten

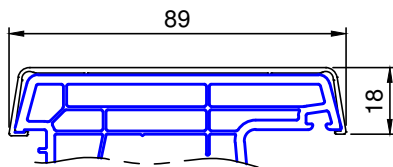

8705 .. Dualschale Stulp breit

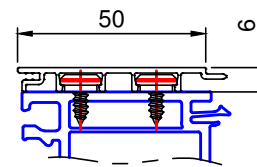

8706 .. Dualschale Verbreiterung 50/80 mm



8623 .. Dichtung
00 schwarz
04 papyrusweiss
schweißbar



8624 .. Dichtung
00 schwarz
04 papyrusweiss
schweißbar

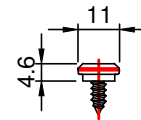

Nippelschraube 4.0x9 Würth
(8706 .. Alu Dualschale)

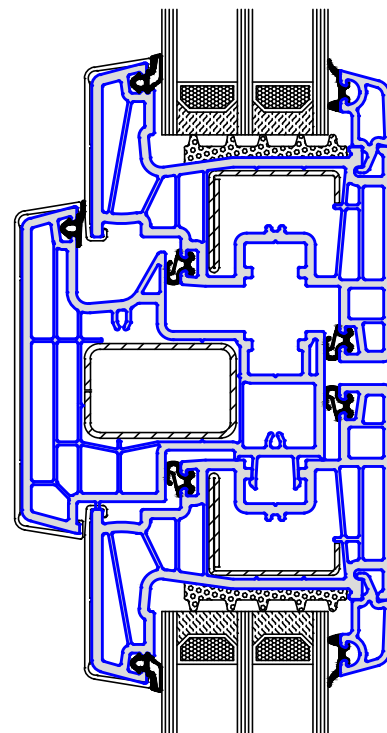
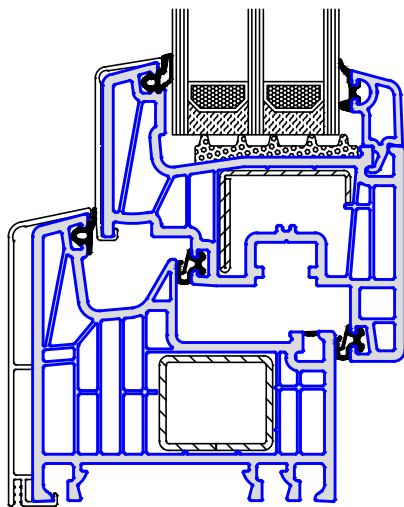

| | | | | |
|--|--|-----------------------------|------------|-----------------------------|
| Maßstab 1:2 | | Tel.: +49(0)7473 - 9438-0 | 11.03.2015 | Dualschalen |
| Änderungsstand 28.09.2016 | | Fax.: +49(0)7473 - 9438-250 | B. Dieter | |
| Seite DS 01 | | Email: info@gargiulo.de | DIN A4 | Profilübersicht WINGO MD 80 |
| © GARGIULO GmbH Alle Rechte und technische Änderungen vorbehalten. | | | | |

Stahlverstärkungen wingo MD 80

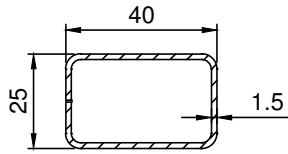

1601 ..
1619 ..
1622 ..

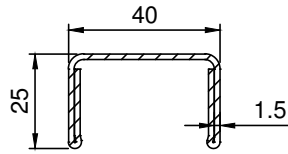

1602 ..

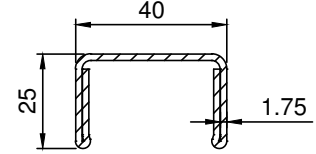

1603 ..

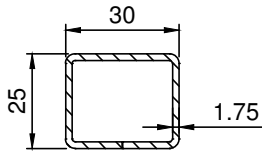

1606 ..
8621 ..
8622 ..

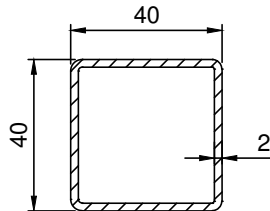

1612 ..
1620 ..

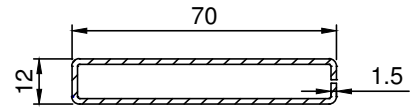

7618 ..

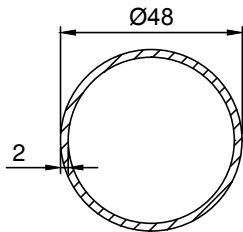

7619 ..

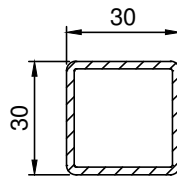

7641 ..

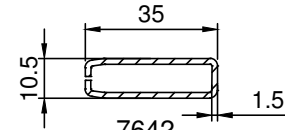

7642 ..

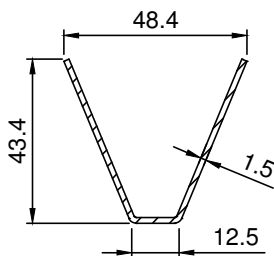

7644 ..

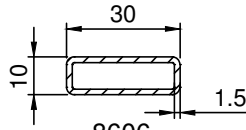

8606 ..

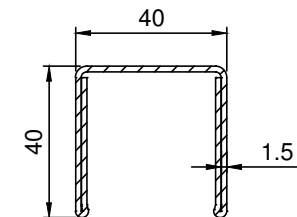

8607 ..

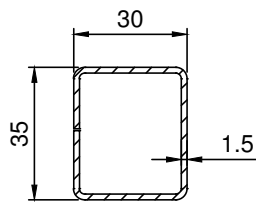

8608 ..
8619 ..
8620 ..

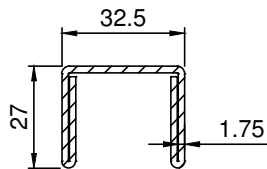

8609 ..

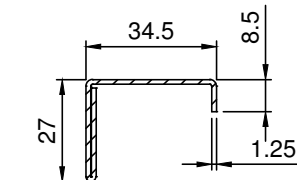

8610 ..

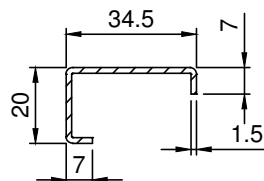

8612 ..

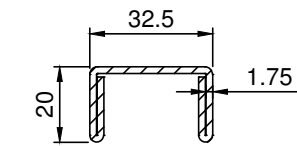

8611 ..

GFK Verstärkungen wingo MD 80

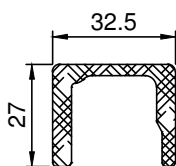

8613 ..

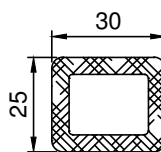

8614 ..

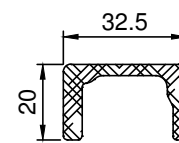

8615 ..

| | | | | |
|--|--|-----------------------------|------------|-----------------------------|
| Maßstab 1:2 | | Tel.: +49(0)7473 - 9438-0 | 11.03.2015 | Stahlverstärkungen |
| Änderungsstand 28.09.2016 | | Fax.: +49(0)7473 - 9438-250 | B. Dieter | |
| Seite SV 01 | | Email: info@gargiulo.de | DIN A4 | Profilübersicht WINGO MD 80 |
| © GARGIULO GmbH Alle Rechte und technische Änderungen vorbehalten. | | | | |

Systemmaße wingo MD 80

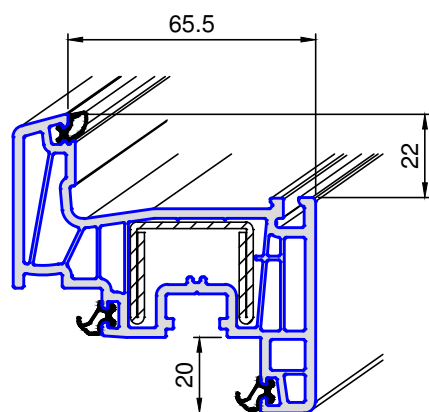
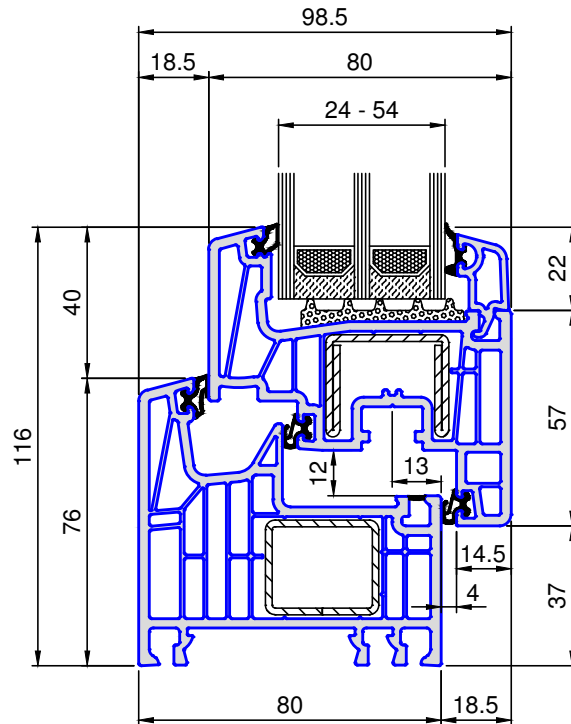

Kleband nachrüstbar zur Erhöhung der Flügelsteifigkeit

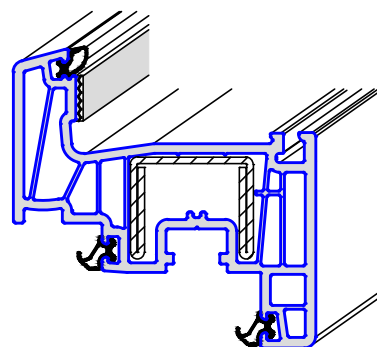

| | | | | |
|--|--|--|------------|-----------------------------|
| Maßstab 1:2 | | Tel.: +49(0)7473 - 9438-0 | 11.03.2015 | Systemmaße |
| Änderungsstand 28.09.2016 | | Fax.: +49(0)7473 - 9438-250 | B. Dieter | |
| Seite SM 01 | | Email: info@gargiulo.de Internet: www.gargiulo.de | DIN A4 | Profilübersicht WINGO MD 80 |
| © GARGIULO GmbH Alle Rechte und technische Änderungen vorbehalten. | | | | |

8105 .. Flügel 72 schmal

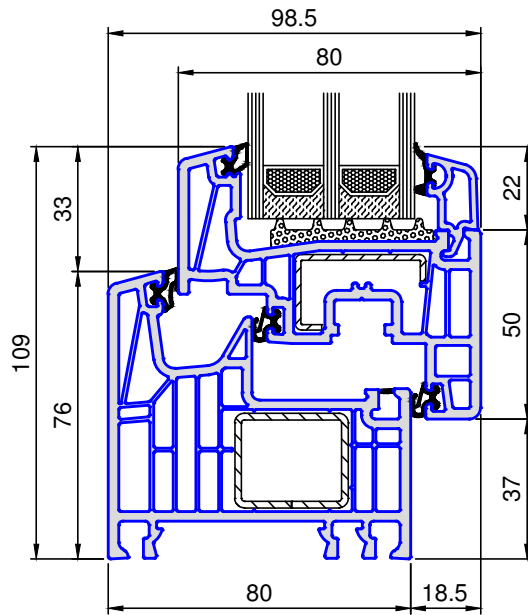

8101 .. Rahmen 76

8106 .. Flügel 79

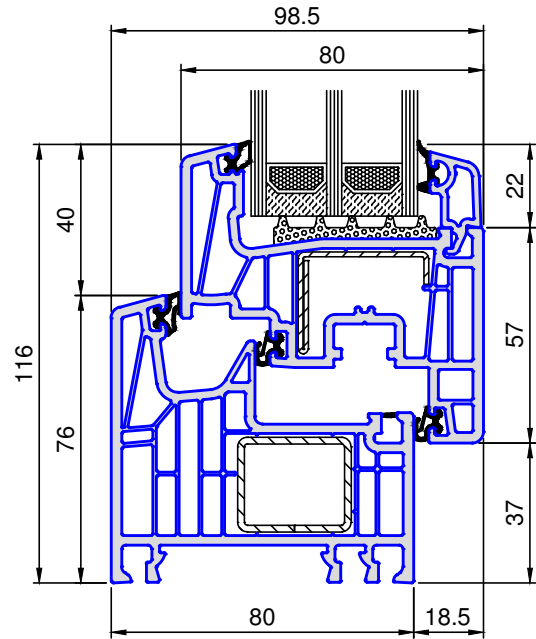

8101 .. Rahmen 76

8105 .. Flügel 72 schmal

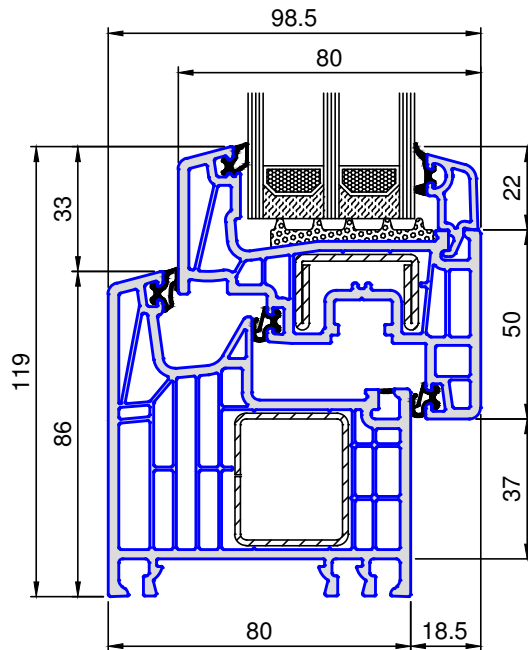

8102 .. Rahmen 86

8106 .. Flügel 79

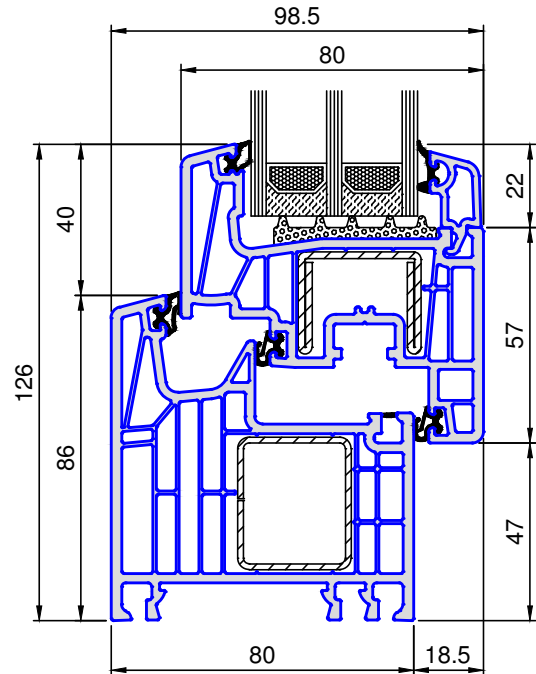

8102 .. Rahmen 86

| | | | | |
|--|---|-----------------------------|------------|---------------------------------------|
| Maßstab 1:2 |  | Tel.: +49(0)7473 - 9438-0 | 11.03.2015 | Profilkombinationen Rahmen, Flügel |
| Änderungsstand 28.09.2016 | | Fax.: +49(0)7473 - 9438-250 | B. Dieter | |
| Seite PK 01 | | Email: info@gargiulo.de | DIN A4 | Profilübersicht WINGO MD 80 |
| © GARGIULO GmbH Alle Rechte und technische Änderungen vorbehalten. | | | | |

**8107 .. Flügel 110
innen öffnend**

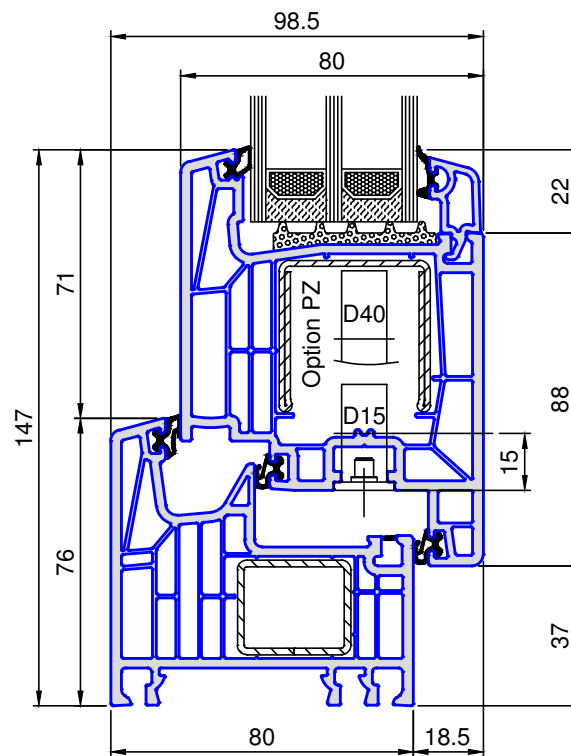

8101 .. Rahmen 76

**8108 .. Flügel 110
ausßen öffnend**

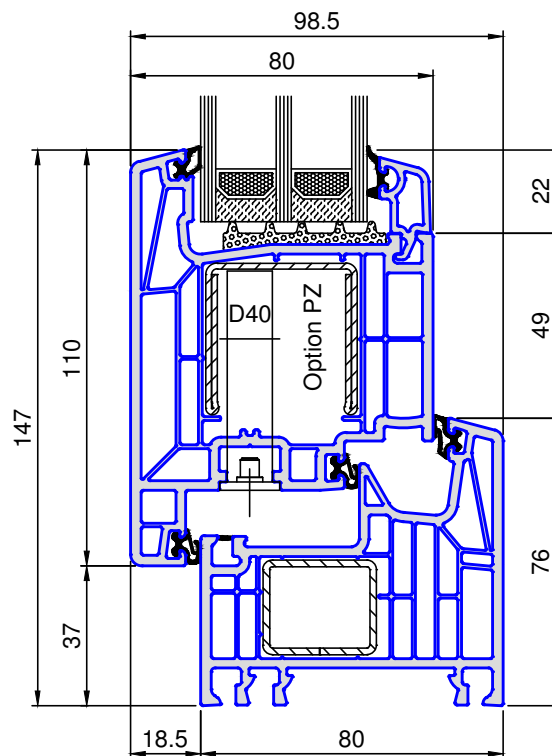

8101 .. Rahmen 76

| | | | | |
|--|---|-----------------------------|---------------------------|---------------------|
| Maßstab 1:2 |  | Tel.: +49(0)7473 - 9438-0 | 11.03.2015 | Profilkombinationen |
| Änderungsstand 28.09.2016 | | Fax.: +49(0)7473 - 9438-250 | B. Dieter | |
| Seite PK 02 | | Email: info@gargiulo.de | Internet: www.gargiulo.de | DIN A4 |
| © GARGIULO GmbH Alle Rechte und technische Änderungen vorbehalten. | | | | |

8102 .. Rahmen 86

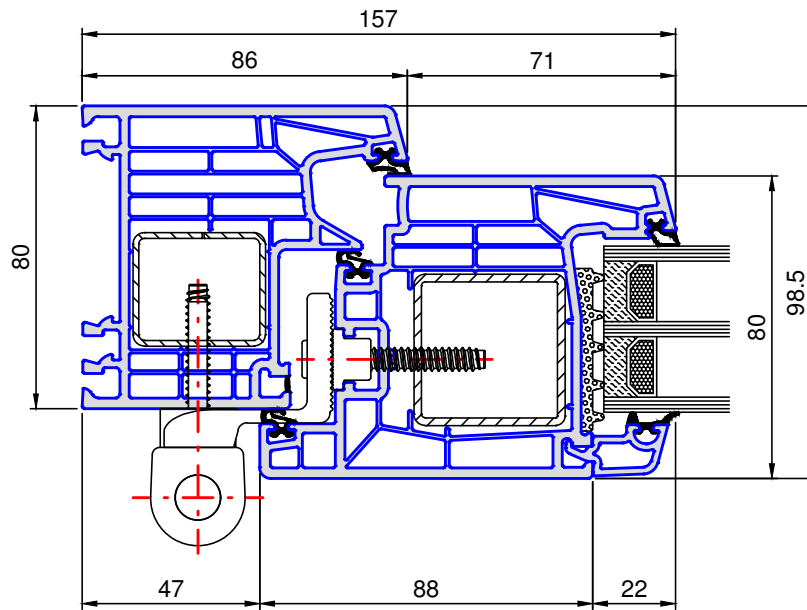

8107 .. Flügel 110
innen öffnend

Schnitt A-A

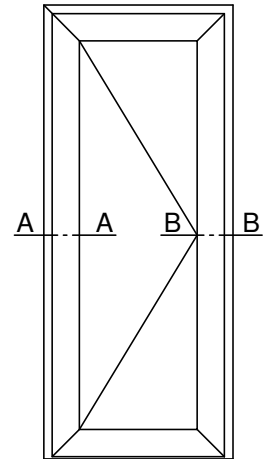

8107 .. Flügel 110
innen öffnend

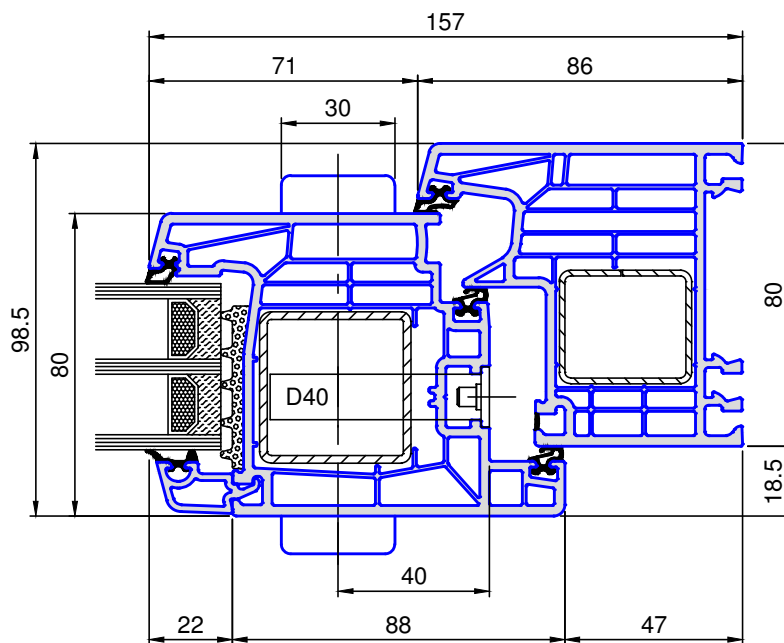

8102 .. Rahmen 86

Schnitt B-B

| | | | | |
|---|--|-----------------------------|------------|---|
| Maßstab 1:2 | | Tel.: +49(0)7473 - 9438-0 | 11.03.2015 | Profilkombinationen Haustüren Profilübersicht WINGO MD 80 |
| Änderungsstand 28.09.2016 | | Fax.: +49(0)7473 - 9438-250 | B. Dieter | |
| Seite PK 03 | | Email: info@gargiulo.de | DIN A4 | |
| © GARGIULO GmbH. Alle Rechte und technische Änderungen vorbehalten. | | | | |

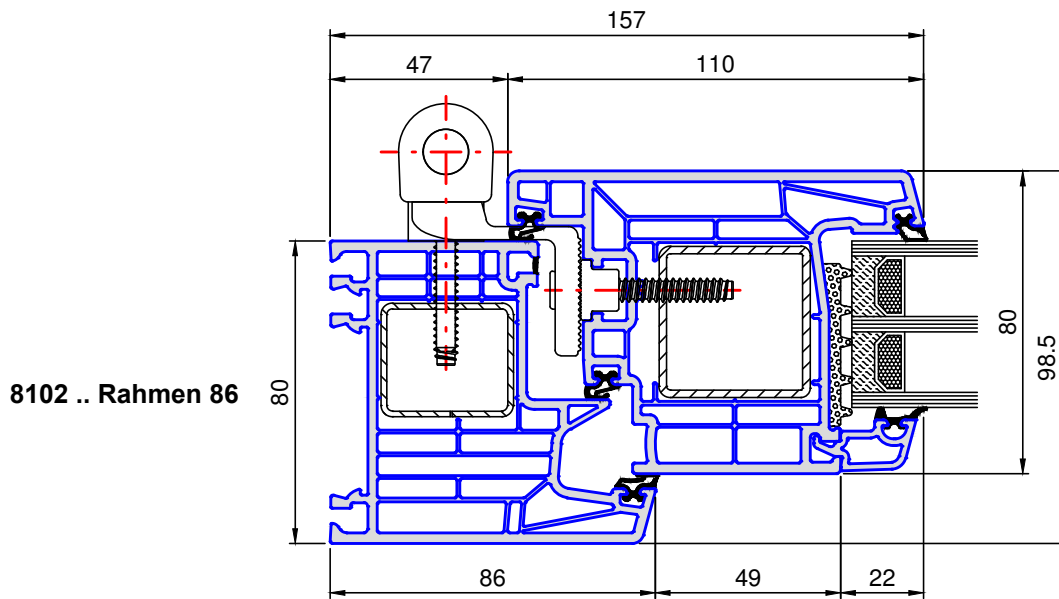

Schnitt A-A

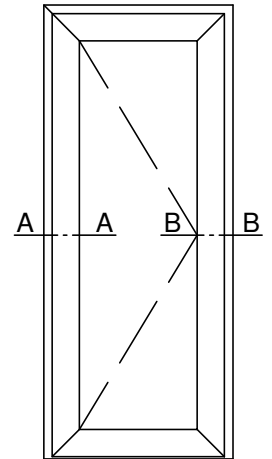

8108 .. Flügel 110
aussen öffnend

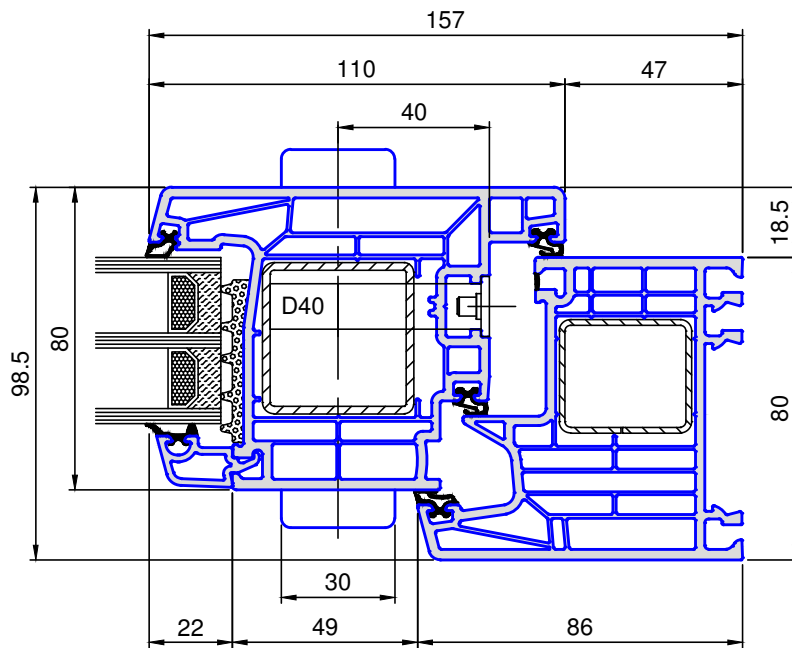

Schnitt B-B

8102 .. Rahmen 86

| | | | | |
|--|--|-----------------------------|---------------------------|----------------------------------|
| Maßstab 1:2 | | Tel.: +49(0)7473 - 9438-0 | 11.03.2015 | Profilkombinationen Haustüren |
| Änderungsstand 28.09.2016 | | Fax.: +49(0)7473 - 9438-250 | B. Dieter | |
| Seite PK 04 | | Email: info@gargiulo.de | Internet: www.gargiulo.de | DIN A4 |
| © GARGIULO GmbH Alle Rechte und technische Änderungen vorbehalten. | | | | |

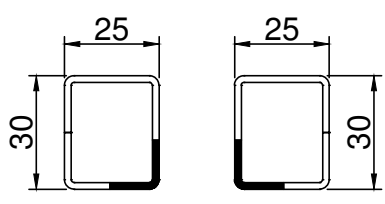
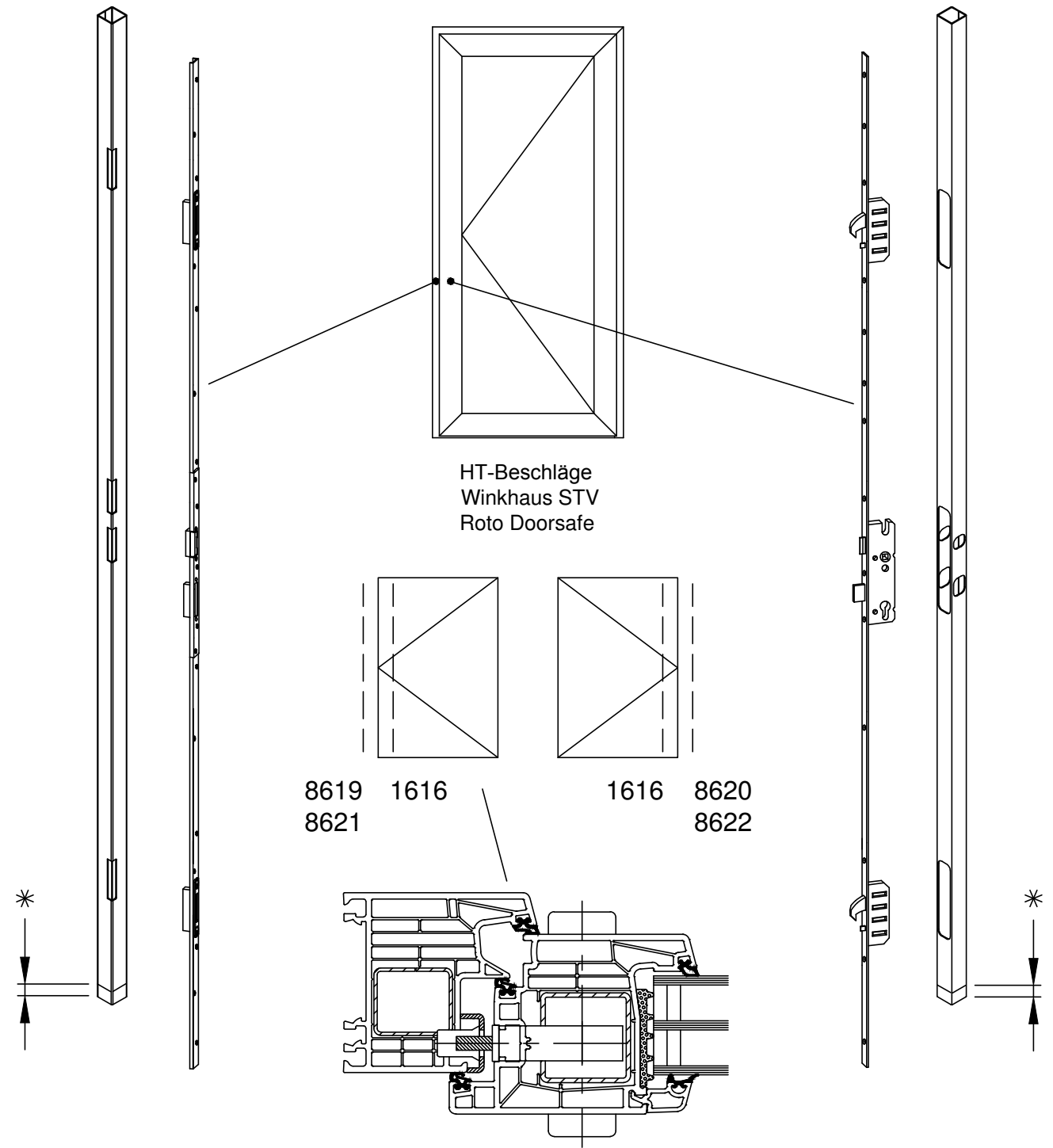

8621 .. 8622 ..
Stahlverstärkung 25x30 gefräßt
für Rahmen 8101

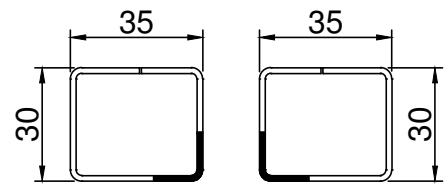

8619 .. 8620 ..
Stahlverstärkung 35x30
gefräßt für Rahmen 8102

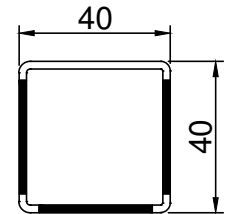

1616 ..
Stahlverstärkung 40x40x2
gefräßt für Flügel 8107 und 8108

* Für Roto muss unten 30 mm gekürzt werden.

| | | | | |
|--|--|-----------------------------|------------|--|
| Maßstab 1:2 / ohne | | Tel.: +49(0)7473 - 9438-0 | 11.03.2015 | Profilkombinationen HT-Stahl für Roto und Winkhaus Profilübersicht WINGO MD 80 |
| Änderungsstand 28.09.2016 | | Fax.: +49(0)7473 - 9438-250 | B. Dieter | |
| Seite PK 05 | | Email: info@gargiulo.de | DIN A4 | |
| © GARGIULO GmbH Alle Rechte und technische Änderungen vorbehalten. | | | | |

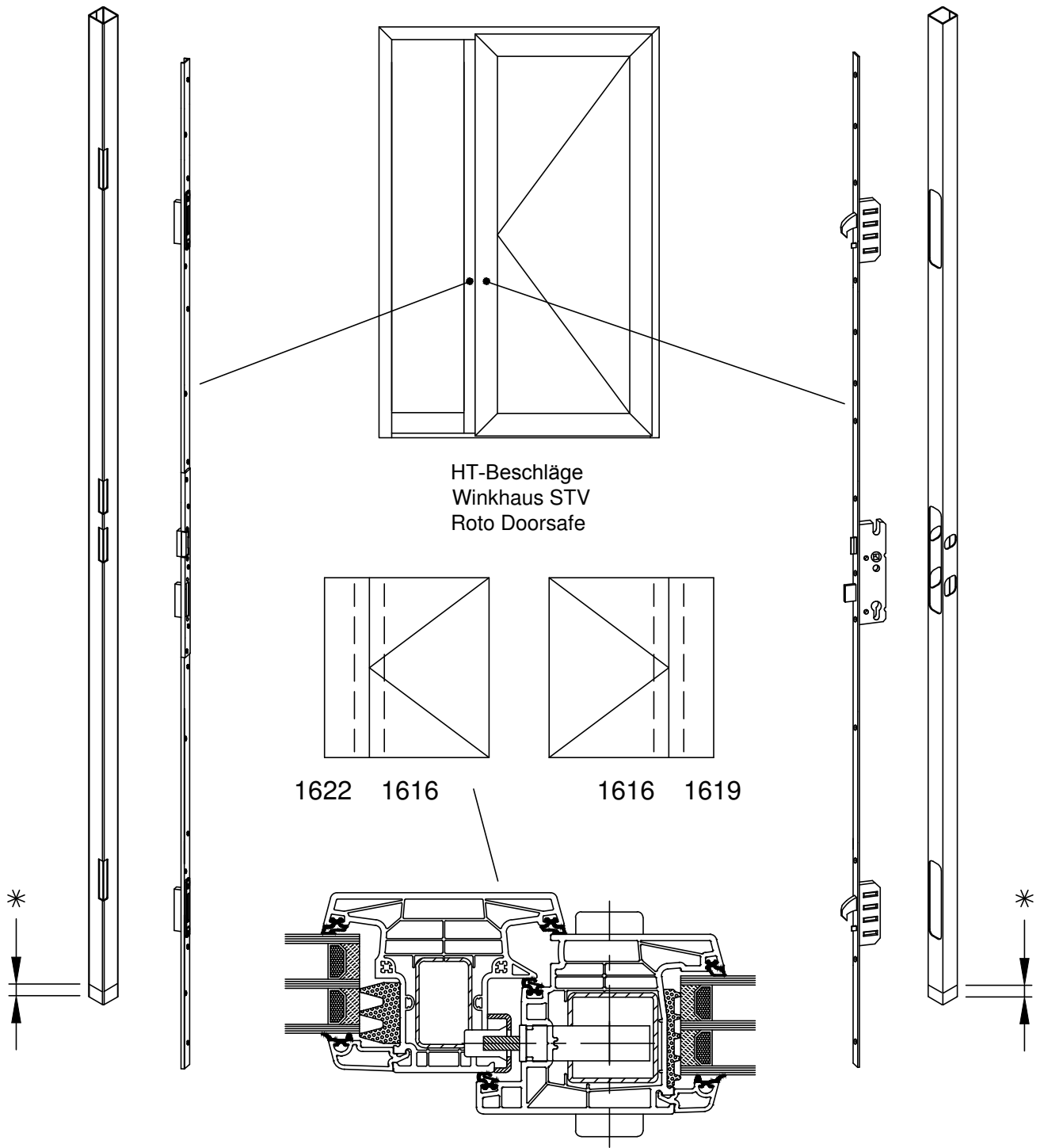

HT-Beschläge
Winkhaus STV
Roto Doorsafe

1622 1616

1616 1619

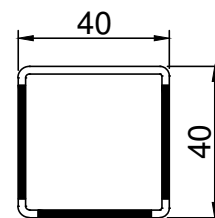
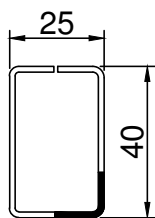
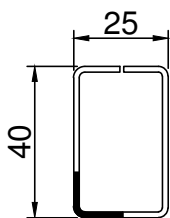

1619 .. 1622 ..
Stahlverstärkung 40 / 25 gefräßt
für Rahmen 1101,1113,1105

1616 ..
Stahlverstärkung 40x40x2
gefräßt für Flügel 8107 und 8108

* Für Roto muss unten 30 mm gekürzt werden.

| | | | | |
|--|--|--|------------|--|
| Maßstab 1:2 / ohne | | Tel.: +49(0)7473 - 9438-0 | 11.03.2015 | Profilkombinationen HT-Stahl für Roto und Winkhaus Profilübersicht WINGO MD 80 |
| Änderungsstand 28.09.2016 | | Fax.: +49(0)7473 - 9438-250 | B. Dieter | |
| Seite PK 05 | | Email: info@gargiulo.de Internet: www.gargiulo.de | DIN A4 | |
| © GARGIULO GmbH Alle Rechte und technische Änderungen vorbehalten. | | | | |

8105 .. Flügel 72 schmal
8110 .. Pfosten

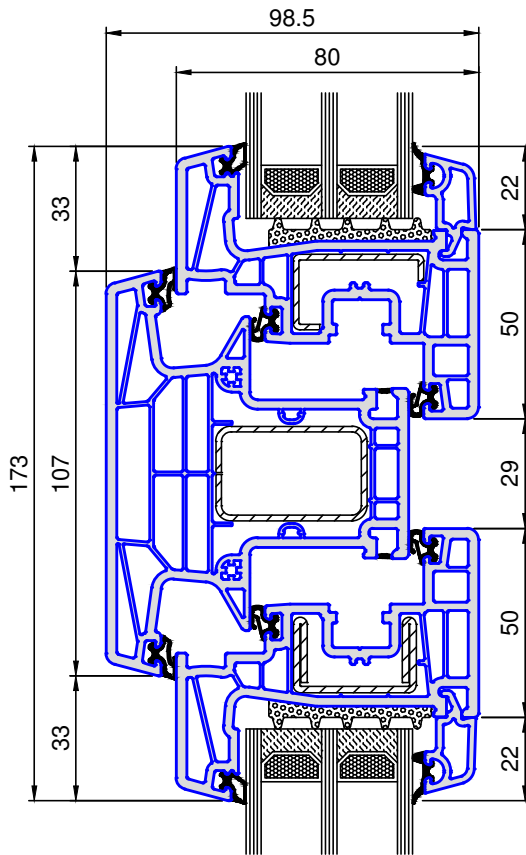

8105 .. Flügel 72 schmal

8106 .. Flügel 79
8110 .. Pfosten

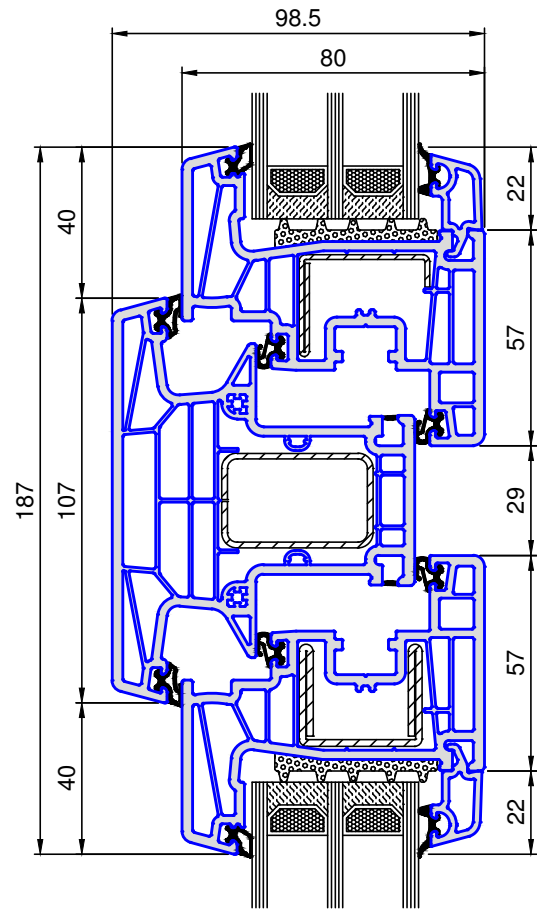

8106 .. Flügel 79

8111 .. Flügelssprosse

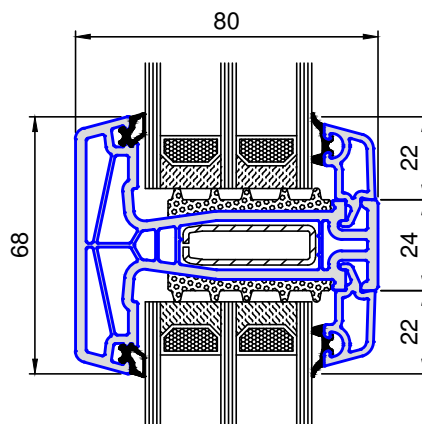

| | | | | |
|--|---|--|------------|---|
| Maßstab 1:2 |  | Tel.: +49(0)7473 - 9438-0 | 11.03.2015 | Profilkombinationen Flügel, Pfosten, Flügelssprosse Profilübersicht WINGO MD 80 |
| Änderungsstand 28.09.2016 | | Fax.: +49(0)7473 - 9438-250 | B. Dieter | |
| Seite PK 07 | | Email: info@gargiulo.de Internet: www.gargiulo.de | DIN A4 | |
| © GARGIULO GmbH Alle Rechte und technische Änderungen vorbehalten. | | | | |

8105 .. Flügel 72 schmal
8201 .. Stulp breit

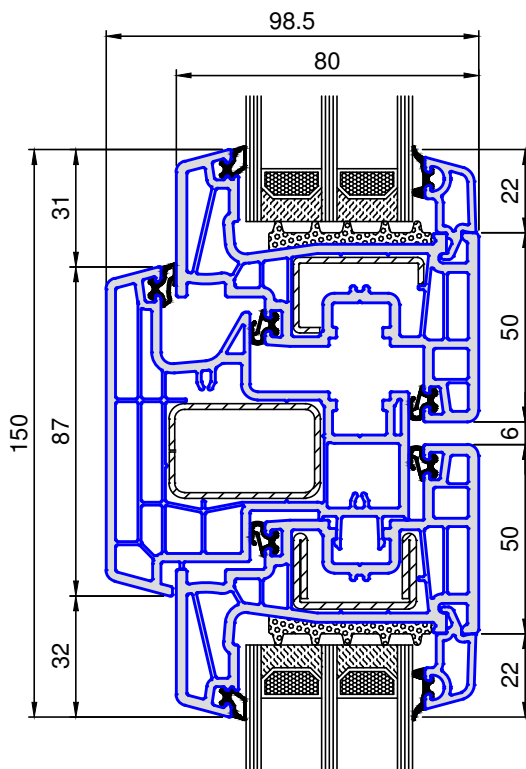

8105 .. Flügel 72 schmal

8105 .. Flügel 72 schmal
8203 .. Stulp schmal

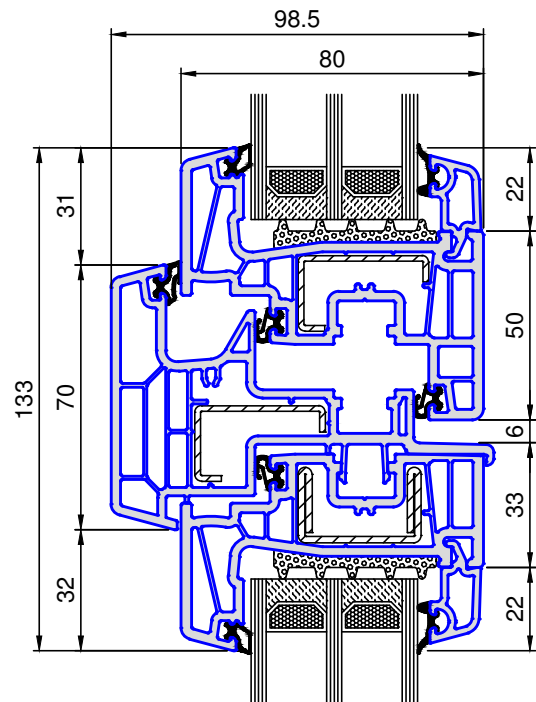

8105 .. Flügel 72 schmal

| | | | | |
|--|---|--|------------|-----------------------------------|
| Maßstab 1:2 |  | Tel.: +49(0)7473 - 9438-0 | 11.03.2015 | Profilkombinationen |
| Änderungsstand 28.09.2016 | | Fax.: +49(0)7473 - 9438-250 | B. Dieter | Flügel, Stulp breit, Stulp schmal |
| Seite PK 08 | | Email: info@gargiulo.de Internet: www.gargiulo.de | DIN A4 | Profilübersicht WINGO MD 80 |
| © GARGIULO GmbH Alle Rechte und technische Änderungen vorbehalten. | | | | |

8107 .. Flügel 110
innen öffnend
8201 .. Stulp breit

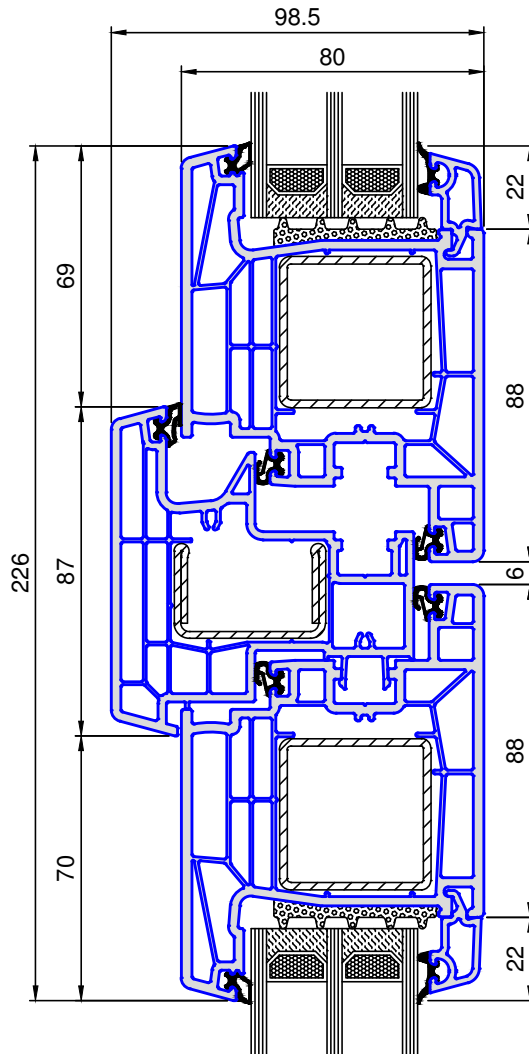

8107 .. Flügel 110
innen öffnend

| | | | | |
|--|---|--|------------|---|
| Maßstab 1:2 |  | Tel.: +49(0)7473 - 9438-0 | 11.03.2015 | Profilkombinationen Flügel 110, Stulp breit Profilübersicht WINGO MD 80 |
| Änderungsstand 28.09.2016 | | Fax.: +49(0)7473 - 9438-250 | B. Dieter | |
| Seite PK 09 | | Email: info@gargiulo.de Internet: www.gargiulo.de | DIN A4 | |
| © GARGIULO GmbH Alle Rechte und technische Änderungen vorbehalten. | | | | |

**8107 .. Flügel 110
innen öffnend
8110 .. Pfosten**

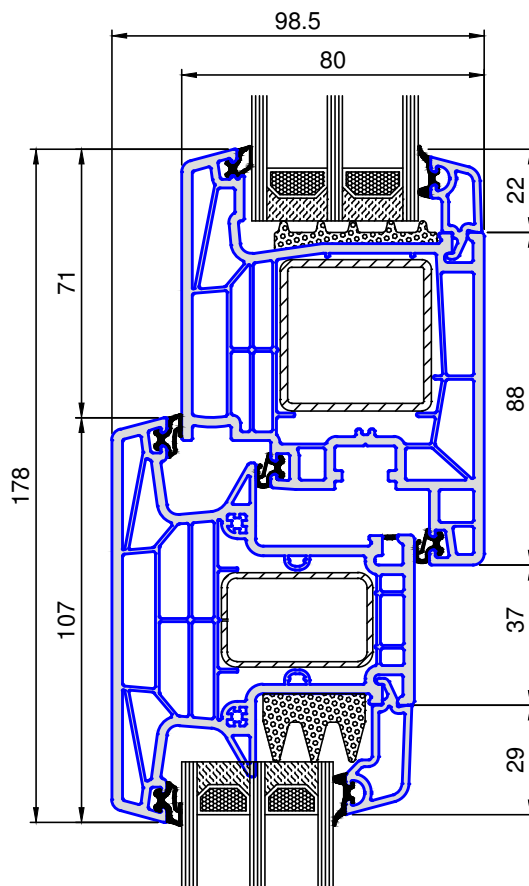

| | | | | |
|--|---|--|------------|-----------------------------|
| Maßstab 1:2 |  | Tel.: +49(0)7473 - 9438-0 | 11.03.2015 | Profilkombinationen |
| Änderungsstand 28.09.2016 | | Fax.: +49(0)7473 - 9438-250 | B. Dieter | Flügel 110, Pfosten |
| Seite PK 10 | | Email: info@gargiulo.de Internet: www.gargiulo.de | DIN A4 | Profilübersicht WINGO MD 80 |
| © GARGIULO GmbH Alle Rechte und technische Änderungen vorbehalten. | | | | |

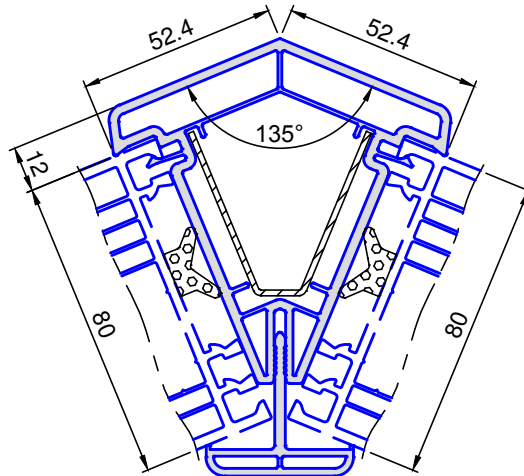

7208 .. Eckprofil 135°

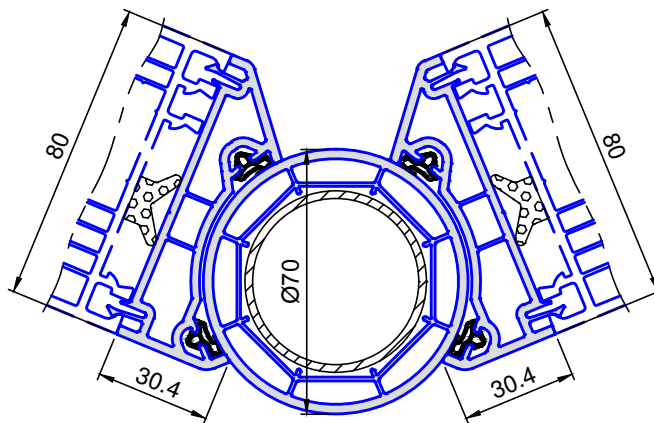

8217 .. Eckprofil variabel

7297 .. KS-Rohr

8217 .. Eckprofil variabel

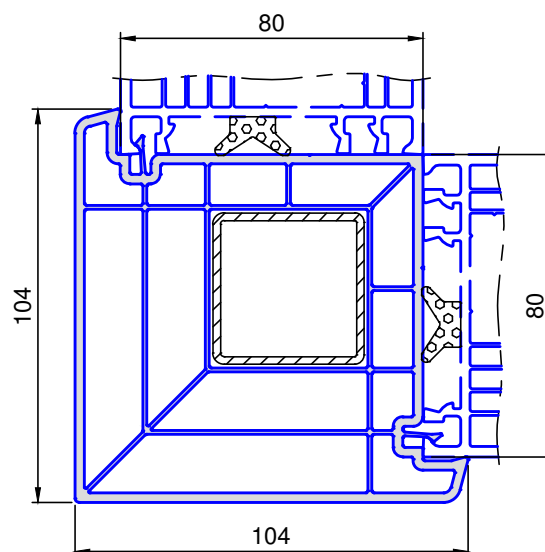

8216 .. Eckprofil 80 mm

| | | | | |
|--|---|--|------------|-----------------------------|
| Maßstab 1:2 |  | Tel.: +49(0)7473 - 9438-0 | 11.03.2015 | Profilkombinationen |
| Änderungsstand 28.09.2016 | | Fax.: +49(0)7473 - 9438-250 | B. Dieter | Eckprofile, KS-Rohr |
| Seite PK 11 | | Email: info@gargiulo.de Internet: www.gargiulo.de | DIN A4 | Profilübersicht WINGO MD 80 |
| © GARGIULO GmbH Alle Rechte und technische Änderungen vorbehalten. | | | | |

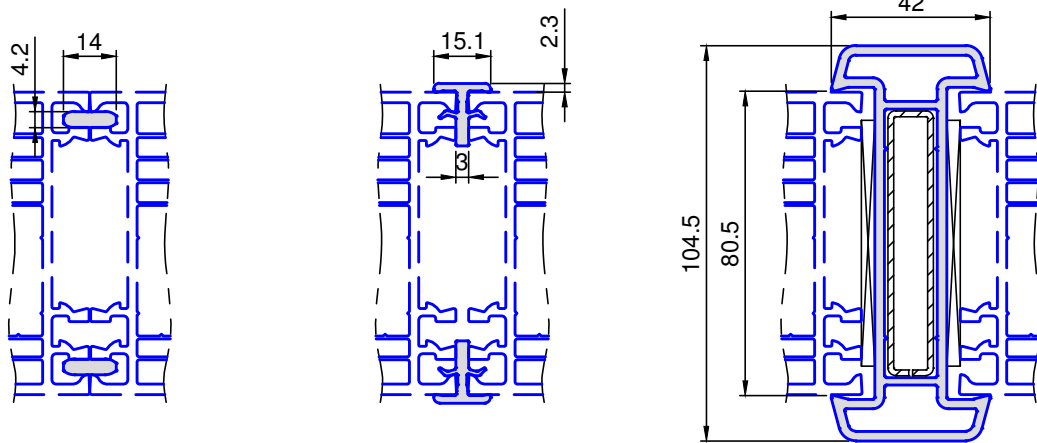

7236 .. Verbindungsfeder

7225 .. Verbindungsstück

8215 .. Kopplung 80 mm

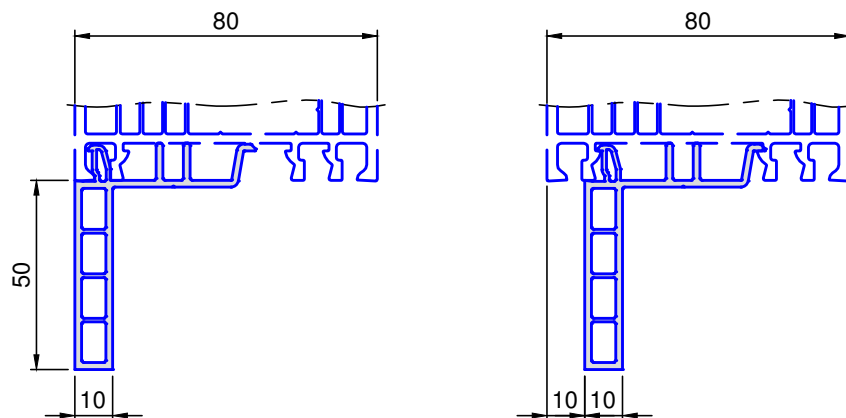

7274 .. FB-Anschluss

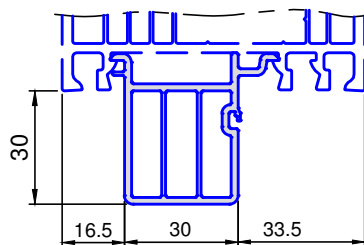

7275 .. FB-Anschlussprofil

| | | | | |
|--|--|--|------------|------------------------------|
| Maßstab 1:2 | | Tel.: +49(0)7473 - 9438-0 | 11.03.2015 | Profilkombinationen |
| Änderungsstand 28.09.2016 | | Fax.: +49(0)7473 - 9438-250 | B. Dieter | Kopplungen, Anschlussprofile |
| Seite PK 12 | | Email: info@gargiulo.de Internet: www.gargiulo.de | DIN A4 | Profilübersicht WINGO MD 80 |
| © GARGIULO GmbH Alle Rechte und technische Änderungen vorbehalten. | | | | |

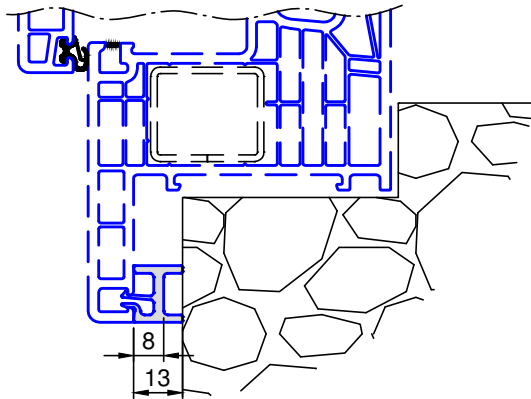

1227 .. Distanzprofil

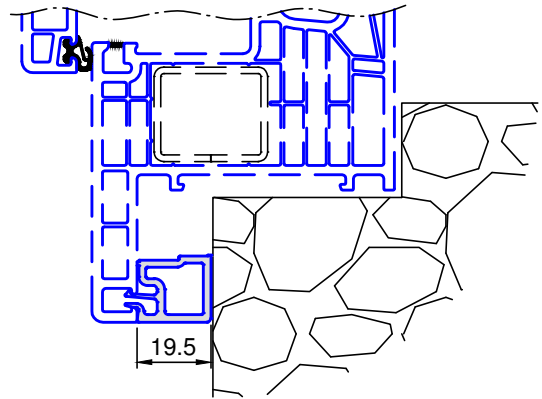

5265 .. Distanzprofil

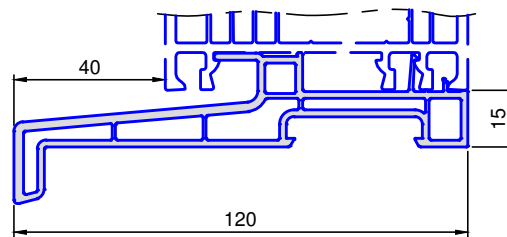

8222 .. Fensterbank 120x15

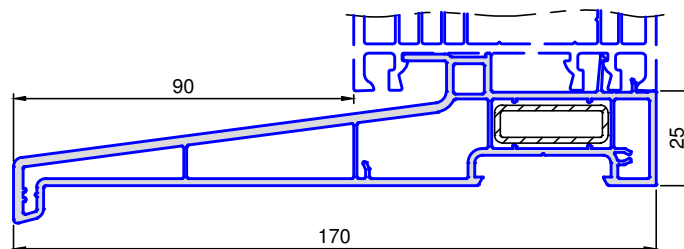

8223 .. Fensterbank 170x25

| | | | | |
|--|---|-----------------------------|------------|--|
| Maßstab 1:2 |  | Tel.: +49(0)7473 - 9438-0 | 11.03.2015 | Profilkombinationen Distanzprofile, Fensterbänke Profilübersicht WINGO MD 80 |
| Änderungsstand 28.09.2016 | | Fax.: +49(0)7473 - 9438-250 | B. Dieter | |
| Seite PK 13 | | Email: info@gargiulo.de | DIN A4 | |
| © GARGIULO GmbH Alle Rechte und technische Änderungen vorbehalten. | | | | |